

Christian Malcros

LES AERONEFS DE L'ALAT (VOLUME 8)

# Sud Aviation Alouette II

## SA-318C Astazou

en service dans l'ALAT



*SA 318C, codée BTC, du 1<sup>er</sup> GH (photo 1<sup>er</sup> GH, collection Christian Malcros).*



**Publication gratuite – vente interdite**  
Reproduction autorisée

## Amis Internautes,

Ce dossier est le huitième d'une série consacrée aux appareils en service dans l'ALAT. Imprimez-le, si vous le souhaitez.

Faites-le circuler sans modération.

Et, n'hésitez pas à me signaler toute erreur possible ou omission.

Je recherche des photos d'Alouette II de l'ALAT, mais aussi des insignes pour compléter ma collection, contactez moi !

Merci aux propriétaires des photos dont les noms sont mentionnés, ainsi que pour l'aide apportée par Pierre JARRIGE, dont les travaux sur l'aviation en Afrique du Nord font autorité.

Sans oublier la collaboration précieuse de Marc BONAS et de Jean-Pierre CABRAY sur les données techniques.

Bien cordialement.

Christian MALCROS

[christianmalcros@yahoo.fr](mailto:christianmalcros@yahoo.fr)  
[www.alat.fr](http://www.alat.fr) et [www.alat2.fr](http://www.alat2.fr)

---

### Parus

01 Nord 3400 Norbarbe  
03 Sikorsky S-55/H-19  
05 Piper L-21B et BM  
07 Piper PA-22 Tripacer

02 Max-Holste MH-1521 Broussard  
04 Westland WS-55 Whirlwind  
06 Stampe SV-4

### A paraître prochainement

09 SCAN NC-856A Norvigie  
11 Nord 3202

10 Hiller 360/UH-12

### Bibliographie

# Sud Aviation SA-318C Alouette II



SA318C n° 2156/BBN, de l'EA.ALAT, au Luc en juin 2000 (photo X, collection Marc Bonas).

Au total, 54 exemplaires d'Alouette II SA-318C Astazou ont été livrés à l'ALAT, de 1962 à octobre 1972. La première machine (n° 1636) est une Alouette II Artouste transformée en Astazou. Elle est suivie par une première tranche de dix machines (SA 3180). De plus, trois appareils (1946, 1949 et 1952) sont perçus en remplacement de 9 Djinn cédés à Sud Aviation. Cinq appareils sont cédés par l'Armée de l'Air en 1969. Suivent ensuite deux tranches de douze appareils du marché signé le 6 février 1968. Un autre marché, du 15 novembre 1968, concerne dix appareils (8 + 2). Une dernière Alouette Astazou est livrée à l'ALAT le 17 octobre 1972 (n° 2285). Ce type d'appareil est retiré du service en septembre 2000 (n°2156/BBN).

Remerciements : Thierry Peignelin, Damien Tondeur.

## PARC ALAT - SITUATION AU 1<sup>er</sup> JANVIER DE CHAQUE ANNEE

|      |      |      |      |      |      |      |      |      |      |      |      |
|------|------|------|------|------|------|------|------|------|------|------|------|
| 1964 | 1965 | 1966 | 1967 | 1968 | 1969 | 1970 | 1971 | 1972 | 1973 | 1974 | 1975 |
| 11   | 11   |      |      |      | 15   | 33   | 43   | 44   | 44   | 43   | 43   |
| 1976 | 1977 | 1978 | 1979 | 1980 | 1981 | 1982 | 1983 | 1984 | 1985 | 1986 | 1987 |
| 42   | 42   | 42   | 42   | 42   | 42   | 42   | 42   | 42   | 42   | 42   | 42   |
| 1988 | 1989 | 1990 | 1991 | 1992 | 1993 | 1994 | 1995 | 1996 | 1997 | 1998 | 1999 |
| 42   | 42   | 42   | 42   | 42   | 42   | 42   | 41   | 41   | 41   | 41   | 41   |

# Plan trois vues

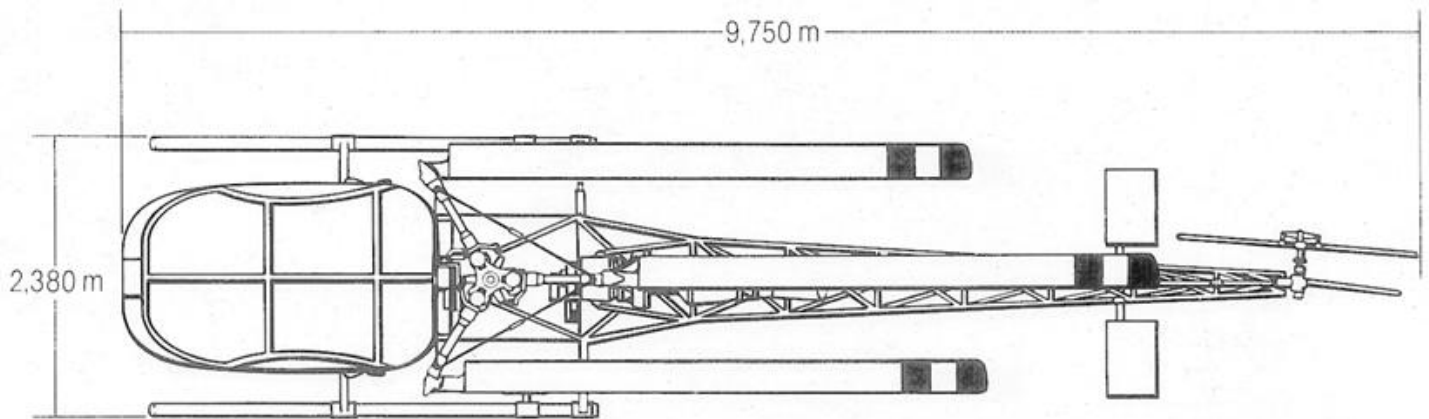
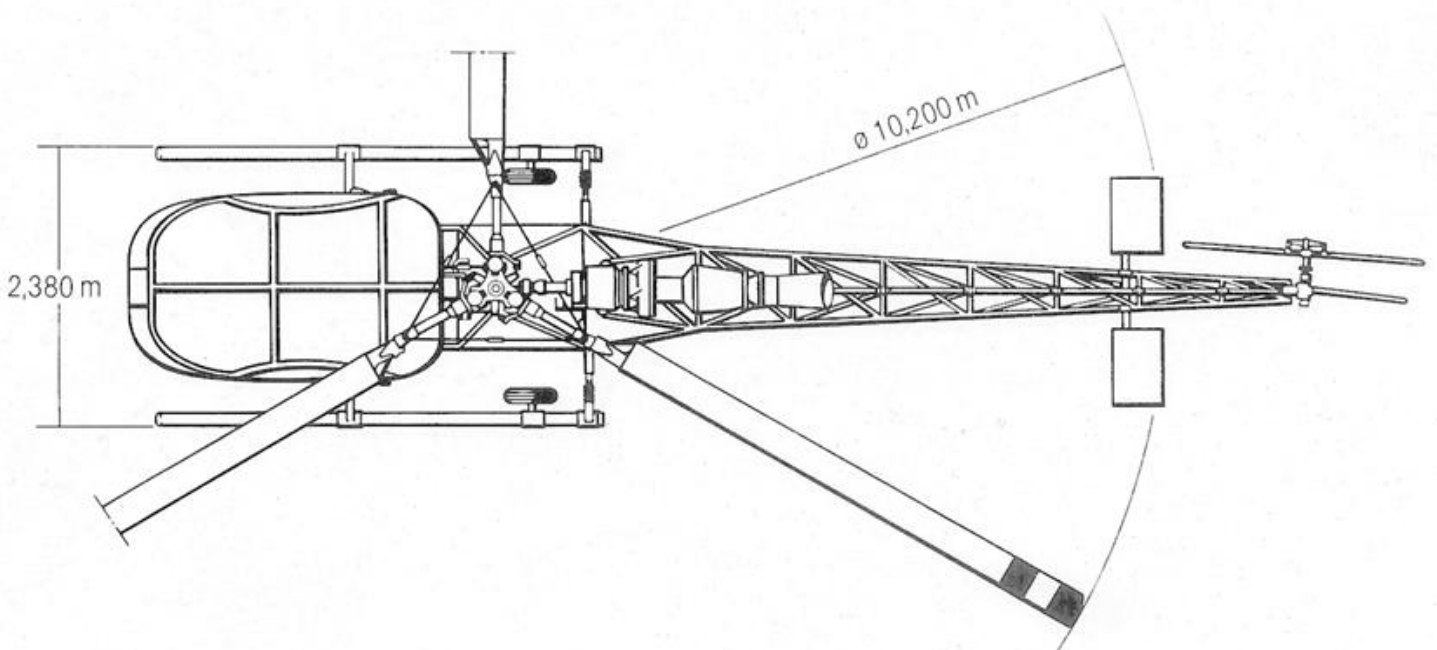
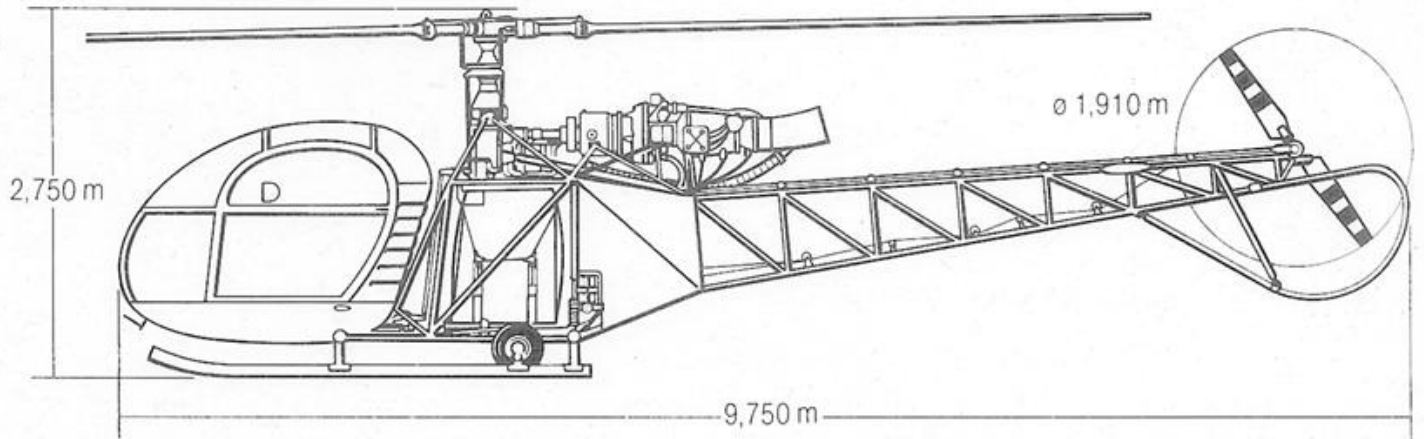

(source Sud Aviation.)

# Caractéristiques



Tableau de bord d'une SA-318C (photo Jean-Pierre Ulrich).

Dimensions longueur hors tout (rotor tournant) 12,10 m  
longueur hors tout (pales repliées) 9,75 m  
largeur hors tout (pales repliées) 2,38 m  
hauteur hors tout 2,75 m  
diamètre du rotor principal (tripale) 10,20 m  
diamètre du rotor anticouple 1,91 m

Masses      masse à vide équipé 970 kg  
charge utile (au niveau de la mer avec 1 pilote + 1 passager) 760 kg (1)  
masse totale maximale 1 650 kg  
quantité de carburant utilisable 565 litres (au niveau de la mer avec 1 pilote + 1 passager) 446 kg (2)  
type de carburant TRO (F35-F34)

(1) La charge utile diminue de 10 kilos par degré de température au dessus de 35° et d'environ 40 kilos par tranche de 300 mètres d'altitude au delà de 1 500 mètres.

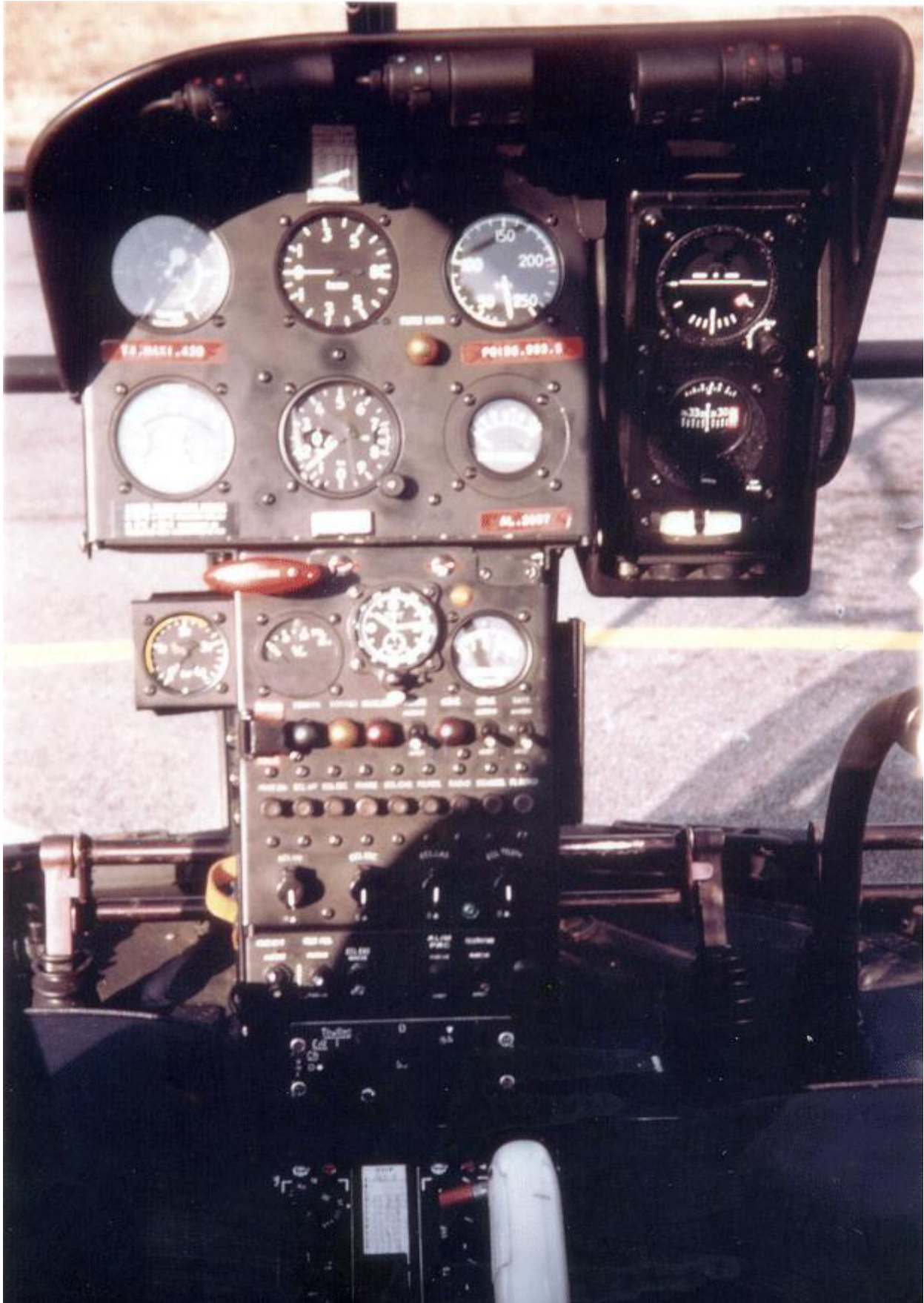
(2) réservoir cubique : 580 litres (+ 3,05 m), dont 565 litres utilisables ou réservoir quadrilobique : 575 litres (+ 3,05 m), dont 573 litres utilisables.

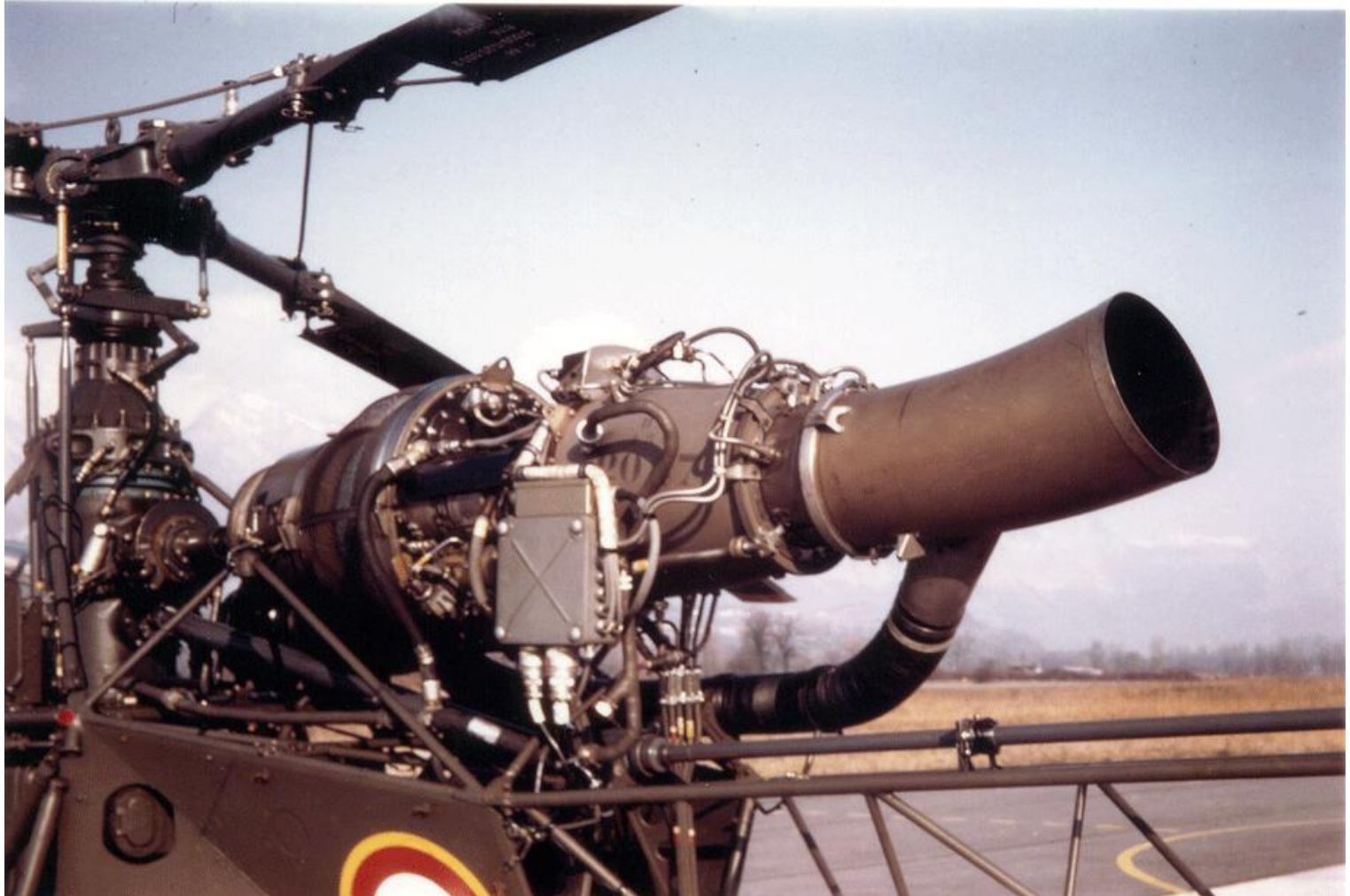

*Turbine Astazou (photo Jean-Pierre Ulrich).*

Motorisation    groupe turbomoteur Astazou IIAA  
vitesse de rotation (constante) 43 500 tr/mn  
puissance thermique installée 530 cv  
puissance maximale continue 360 cv  
consommation (à 170 km/h) 135 litres/heure

Performances (à la masse maximale de 1 650 kg)  
vitesse maximale au niveau de la mer 185 km/h  
vitesse de croisière au niveau de la mer 160 km/h  
vitesse ascensionnelle 6,6 m/s  
plafond pratique 4 500 m  
plafond en vol stationnaire DES 1 550 m  
plafond en vol stationnaire HES 920 m  
distance franchissable au niveau de la mer (avec 1 pilote + 1 passager) 680 km  
distance franchissable au niveau de la mer (avec 1 pilote + 4 passagers) 320 km  
autonomie    en vol de croisière normale au niveau de la mer (avec 1 pilote + 1 passager) 4 h 15  
autonomie    en vol de croisière normale au niveau de la mer (avec 1 pilote + 4 passagers) 2 h 00



*Alouette II avec missiles SS-11 (photo X, collection Christian Malcros).*

**Aménagements**

combat antichar avec 4 missiles filoguidés SS-10 ou SS-11.  
observation, PC volant.  
évacuation sanitaire avec 1 pilote + 2 blessés couchés + 1 place médecin.  
liaison opérationnelle avec 1 pilote + 4 passagers.

*(Source : Jean-Pierre Cabray.)*

# Marquages des Alouette II SA318C

(années 1970)

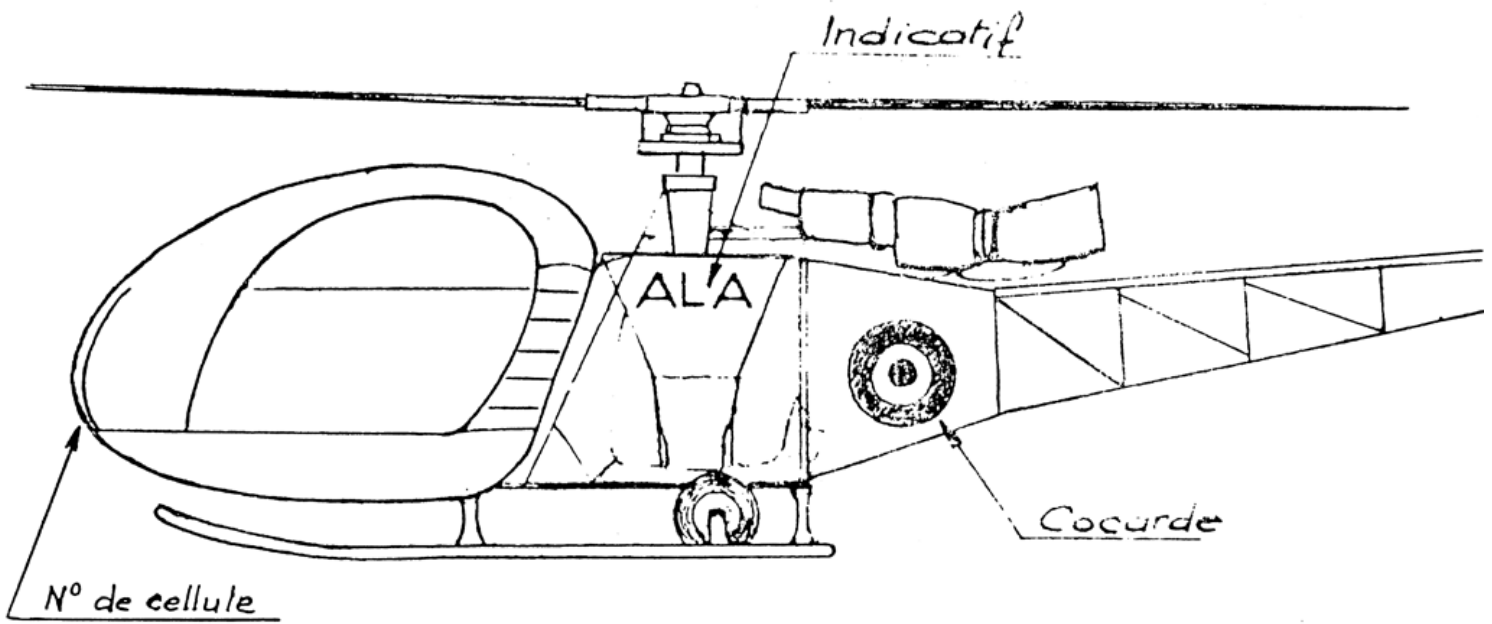
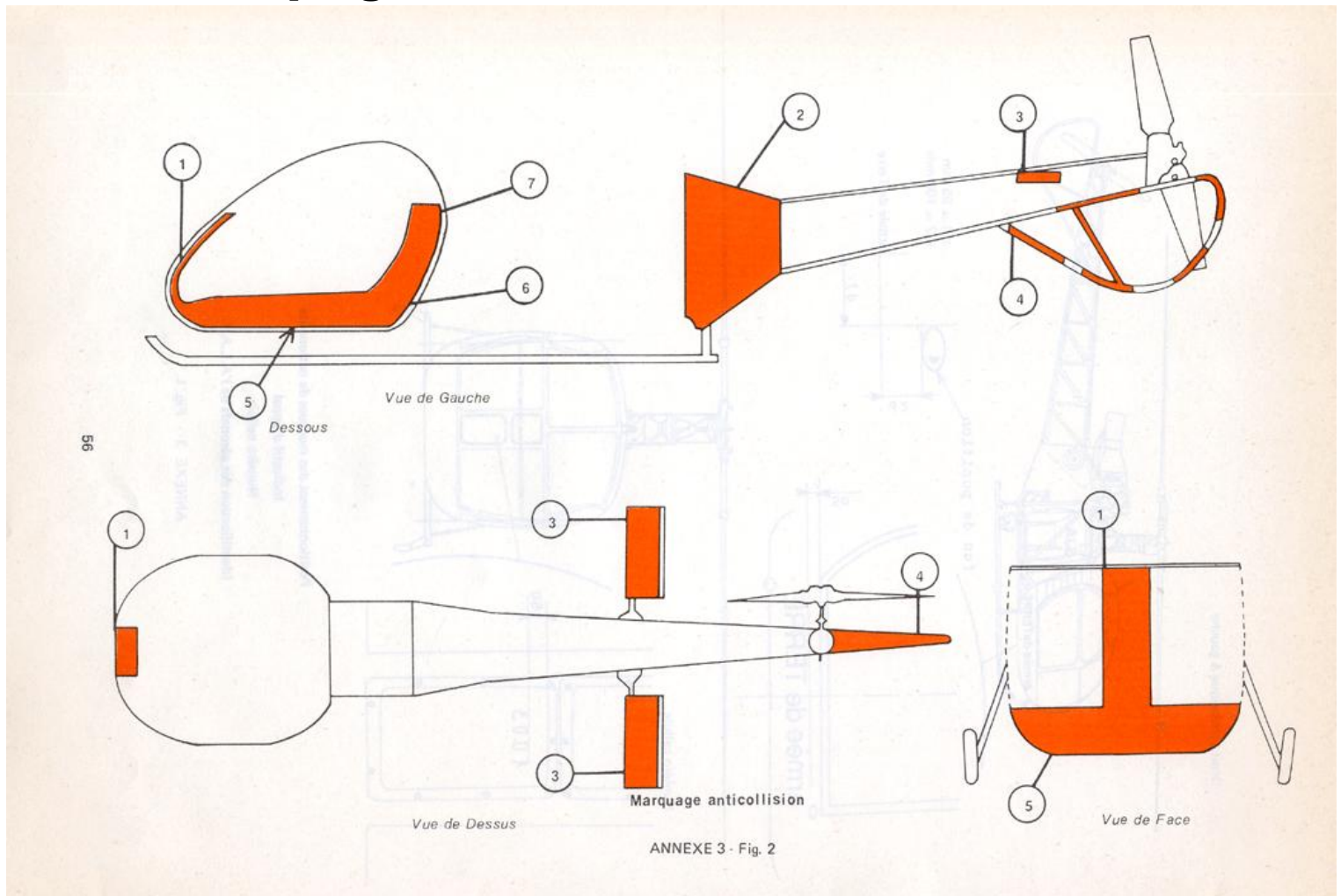

Figure 8

## Marquages des Alouette II SA318C Ecoles







# Marquages des Alouette II SA318C

(à compter du 01/11/1985)

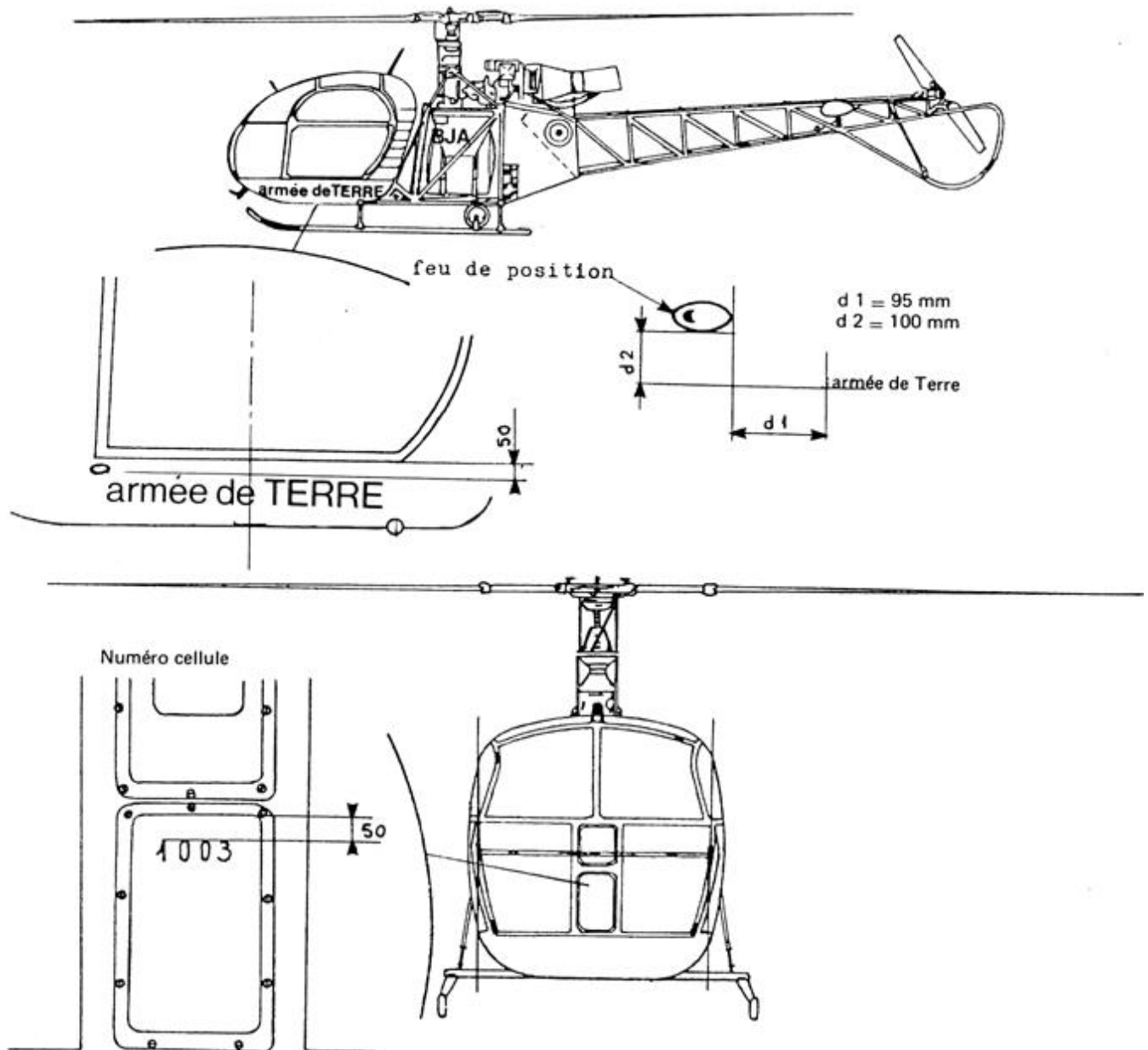
Droit symétrique à gauche



Positionnement des marques :  Nationalité

Indicatif d'appel

Numéro cellule

Identification des aéronefs de l'A.L.A.T.

ANNEXE 3 - Fig. 1.

# 1 ex SE3130 devenu SA318C

---

| NUMEROS<br>de<br>construct | DATES | OBSERVATIONS | IMMATRICULATIONS |
|----------------------------|-------|--------------|------------------|
|----------------------------|-------|--------------|------------------|

---

|           |                |                                 |     |
|-----------|----------------|---------------------------------|-----|
| 1636 309M | SE3130         | ALAT (160)                      |     |
|           | SA318C         | devenu Astazou n° 01            |     |
|           | <u>..../72</u> | <b>EALAT 27° BA</b>             | BGJ |
|           | 29/06/73       | détruit                         |     |
|           |                | Valence                         |     |
|           | 09/11/73       | réformé avec .... heures de vol |     |

Après un passage en entretien majeur (EMJ), auparavant IRAN, le potentiel de l'appareil repart à zéro. Pour les appareils dont le numéro de constructeur est souligné nous avons eu accès au CE103 retraçant les différentes affectations.

# Première tranche (10 SA318C)

marché 6309/60 du 8 avril 1960

| NUMEROS<br>de<br>construct | DATES | OBSERVATIONS | IMMATRICULATIONS |
|----------------------------|-------|--------------|------------------|
|----------------------------|-------|--------------|------------------|

|                         |          |  |            |
|-------------------------|----------|--|------------|
| <b>1770 351M SA318C</b> |          | Astazou n°2 ALAT (177)                             |            |
|                         | 23/02/63 | sortie usine                                       |            |
|                         | 23/02/63 | ERM Versailles                                     |            |
|                         | 17/04/63 | <b>GALDIV 7</b>                                    |            |
|                         | 08/12/65 | Sud Aviation La Courneuve pour montage lunette APX |            |
|                         | ../../66 | <b>GALDIV 7</b>                                    |            |
|                         | 22/03/66 | <b>GALDIV 8</b>                                    |            |
|                         | 06/06/66 | Sud Aviation essai montage lunette APX             |            |
|                         | ../06/66 | non réceptionné par ALAT                           |            |
|                         | 23/06/66 | Sud Aviation                                       |            |
|                         | 29/11/67 | Sud Aviation essais                                |            |
|                         | 17/05/68 | Sud Aviation essais                                |            |
|                         | 07/08/68 | <b>PALAT STAT</b>                                  |            |
|                         | 02/01/69 | <b>GALAT STAT</b>                                  |            |
|                         | 16/06/69 | modification SS-11 à Melun                         |            |
|                         | 17/06/69 | <b>GALAT STAT</b>                                  |            |
|                         | 09/12/69 | MAM Valence  |            |
|                         | 18/12/69 | ERGM Montauban                                     |            |
|                         | 18/12/69 | AIA Clermont IRAN                                  |            |
|                         | 17/04/70 | ERGM Montauban                                     |            |
|                         | 04/05/70 | <b>EALAT 27° BA</b>                                |            |
|                         | 09/06/70 | MAM Valence  |            |
|                         | 17/06/70 | <b>GALAT STAT</b>                                  |            |
|                         | 02/07/70 | CEV Brétigny                                       |            |
|                         | 31/07/70 | <b>GALAT STAT</b>                                  | <b>BSD</b> |
|                         | 26/07/71 | MAM Valence  |            |
|                         | 28/07/71 | ERGM Montauban                                     |            |
|                         | 23/11/71 | 75° CLRM Pau                                       |            |
|                         | 25/11/71 | <b>GALDIV 11</b>                                   |            |
|                         | 13/11/74 | ERGM Montauban                                     |            |
|                         | 14/11/74 | AIA Clermont IRAN                                  |            |
|                         | ../01/75 | ERGM Montauban                                     |            |
|                         | 18/02/75 | 672° CRALAT  |            |
|                         | 20/02/75 | <b>GALCA 1</b>                                     |            |
|                         | 17/04/75 | 672° CRALAT  |            |
|                         | 07/08/75 | <b>EALAT 27° BA</b>                                | <b>BGJ</b> |
|                         | 01/08/76 | <b>EALAT Al. N</b>                                 | <b>BGJ</b> |
|                         |          |  | <b>AHJ</b> |
|                         |          |  | <b>AHJ</b> |
|                         | 01/10/80 | <b>5° GHL/2</b>                                    |            |
|                         | 05/01/82 | AERM Valence                                       |            |
|                         | 14/01/82 | ERGM Montauban                                     |            |
|                         | 14/01/82 | AIA Clermont IRAN                                  |            |
|                         | 17/05/82 | ERGM Montauban                                     |            |
|                         | 14/06/82 | <b>3° GHL</b>                                      | <b>AGL</b> |
|                         |          | <b>3° GHL</b>                                      | <b>AGA</b> |
|                         | ../../88 | DSALAT Les Mureaux                                 |            |
|                         | 09/07/88 | <b>3° GHL</b>                                      | <b>AGA</b> |
|                         | 05/09/89 | ERGM Montauban                                     |            |
|                         | 11/09/89 | AIA Clermont IRAN                                  |            |
|                         | 03/05/90 | ERGM Montauban                                     |            |
|                         | 28/05/90 | <b>5° GHL/2</b>                                    |            |
|                         | 10/08/90 | ERGM Montauban                                     |            |
|                         | 07/09/90 | AERM Valence                                       |            |
|                         | 11/09/90 | <b>5° GHL/3</b>                                    |            |
|                         | 26/08/91 | AERM Valence                                       |            |
|                         | 15/10/91 | <b>5° GHL/3</b>                                    | <b>BLO</b> |
|                         | 21/09/92 | AERM Valence                                       |            |
|                         | 05/11/92 | ERGM Montauban                                     |            |
|                         | 26/02/96 | <b>5° GHL/3</b>                                    | <b>BLN</b> |
|                         | 26/02/97 | AERM Valence                                       |            |
|                         | 03/04/97 | <b>5° GHL/3</b>                                    | <b>BLN</b> |
|                         | 31/06/98 | <b>EA. ALAT</b>                                    | <b>BBA</b> |
|                         | 23/05/00 | 11° BSMAT Montauban                                |            |
|                         | ../../.. | réformé avec ..... heures de vol                   |            |

|                         |          |   |  |
|-------------------------|----------|---|--|
| <b>1771 352M SA318C</b> |          | Astazou n°3 ALAT (178) commande 6309/60 du 8 avril 1960 |  |
|                         | 15/12/62 | sortie usine  |  |
|                         | 16/12/62 | réception CEV   |  |
|                         | 26/02/63 | livraison ERM Versailles                                |  |
|                         | 06/03/63 | <b>GALDIV 7</b>   |  |
|                         | 16/12/65 | <b>GALDIV 8</b>   |  |
|                         | 19/01/67 | IRAN 672° Cralat  |  |
|                         | 25/01/67 | AIA Clermont-Fd   |  |
|                         | 21/04/67 | ERGM  |  |
|                         | 22/05/67 | <b>GALDIV 8</b>   |  |



SA318C n° 1770/AHJ du 5e GHL, le 19 septembre 1977 à Grenoble (photo Eric Bannwarth).



SA318C n° 1771/AHS du 5° GHL, en juillet 1992 (photo X, collection Christian Malcros).

18/07/68 **GALDIV 11**  
26/09/69 ERGM Mtb  
16/10/69 EAA 602 prêtée à l'Armée de l'Air  
25/10/69 GMT 00/059  
10/01/72 ERGM Mtb  
31/01/72 AIA Clermont-Fd  
01/06/72 ERGM Mtb  
13/06/72 GMT 00/059 1771-HU  
16/10/75 dissolution unité  
03/11/75 EAA 601  
17/03/76 ERGM Mtb  
10/06/76 ERGM Lyon/Valence  
14/06/76 **7° GALREG**  
27/06/76 **5° GALREG**  
**5° GHL** **AHZ**  
03/06/80 EMJ AIA Clermont-Fd  
23/09/80 ERGM Mtb  
25/11/80 **4° GHL** **AQX**  
08/07/87 ERGM Mtb  
09/07/87 EMJ Clermont-Fd  
29/10/87 ERGM Mtb  
09/12/87 **COMALAT**  
10/02/89 **CIS.ALAT**  
10/04/89 **3° GHL**  
07/06/90 ERM Versailles  
21/09/90 **1<sup>er</sup> GHL**  
27/12/91 ERM Versailles  
14/01/92 **3° GHL**  
02/04/93 ERM Les Mureaux  
01/06/93 **1<sup>er</sup> GHL**  
12/08/94 ERM Les Mureaux  
26/09/94 ERGM Mtb  
04/10/94 **5° GHL** **AHS**  
11/09/95 ERM Valence  
24/10/95 ERGM Mtb  
10/03/97 dernier vol pour rejoindre sa stèle à Toul-Domgermain  
../... réformé avec .... heures de vol

1783 354M SA318C Astazou n°5 ALAT (179)  
../.../63 **GALDIV 7**  
../.../69 **GALDIV 11** **BPZ**  
détruit le 27/04/71  
Montauban  
12/10/71 Réformé avec ... heures de vol

1784 355M SA318C Astazou n°6 ALAT (180)  
../.../63 **GALDIV 7**  
../.../68 **GALDIV 11**  
16/10/69 prêtée à l'Armée de l'Air  
../.../74 **EALAT 27e BA** **BGJ**  
../.../76 **5e GALREG**  
17/03/78 **det Ajaccio** **AHR**  
**5e GHL** **AHS**  
../.../91 **ESAM**  
../.../95 maintenance sans  
../.../95 **ERM Versailles** **MJE**  
../.../95 **3° GHL** **AGB**  
Valence  
../.../.. réformé avec .... heures de vol

1785 356M SA318C Astazou n°7 ALAT (181)  
../.../63 **GALDIV 7**  
détruit le 02/12/64. Au cours du vol retour de manoeuvres, à la suite d'une perte de régime, l'appareil passe en autorotation. A l'atterrissage, les patins s'enfoncent dans le sol meuble et se cassent provoquant la destruction de l'appareil.  
ERM Gresswiller  
24/05/65 réformé avec .... heures de vol  
ESAM MDL maquette instruction

1797 359M SA318C Astazou n°9 ALAT (182)  
../.../63 **GALDIV 7**  
../.../70 **GALDIV 11**  
../.../73 **GALSTAT**  
../.../74 **EALAT 27e BA** **BGI**  
**5e GALREG** **AHY**  
**5e GHL** **AHY**  
**STAT** **BSA**  
../.../89 **5e GHL** **AHT**  
../.../97 **5e GHL/3** **BLO**  
../.../98 **5e GHL/3** **BLO**  
../.../99 **EA.ALAT** **BBG**  
../.../.. réformé avec .... heures de vol

Après un passage en entretien majeur (EMJ), auparavant IRAN, le potentiel de l'appareil repart à zéro. Pour les appareils dont le numéro de constructeur est souligné nous avons eu accès au CE103 retraçant les différentes affectations.



SA318C n° 1797/AHY du 5<sup>e</sup> GALREG (photo X, collection Christian Malcros).



Djibouti, ravitaillement en brousse de l'Alouette n° 1799 du Detalat TFAI, en 1974 (photo Bernard Mir)..

|             |             |   |  |            |
|-------------|-------------|---|--|------------|
| <b>1798</b> | <b>360M</b> | <b>SA318C</b>                               | Astazou n°10 ALAT (183)  |            |
|             |             | 08/03/63                                    | sortie usine   |            |
|             |             | 08/03/63                                    | ERM Versailles   |            |
|             |             | 19/03/63                                    | <b>GALDIV 7</b>  |            |
|             |             | 10/11/65                                    | <b>GALDIV 8</b>  |            |
|             |             | 10/11/67                                    | 672° CRALAT  |            |
|             |             | 28/11/67                                    | ERGM Montauban   |            |
|             |             | 29/11/67                                    | AIA Clermont IRAN  |            |
|             |             | 14/03/68                                    | ERGM Montauban   |            |
|             |             | 03/04/68                                    | <b>GALDIV 8</b>  |            |
|             |             | 05/02/69                                    | ERGM Montauban   |            |
|             |             | 02/09/69                                    | <b>GALDIV 11</b>   |            |
|             |             | 06/07/70                                    | ERGM Montauban   |            |
|             |             | 05/12/70                                    | <b>GMT 00/059</b> prêtée à l'Armée de l'Air  |            |
|             |             | 17/10/72                                    | AIA Clermont EMJ   |            |
|             |             | 13/01/73                                    | ERGM Montauban   |            |
|             |             | 08/02/73                                    | <b>GMT 00/059</b> prêtée à l'Armée de l'Air  | 1798-HW    |
|             |             | 20/01/76                                    | EAA 601  |            |
|             |             | 17/03/76                                    | ERGM Montauban   |            |
|             |             | 10/06/76                                    | AERM Valence   |            |
|             |             | 21/06/76                                    | <b>7° GALREG</b>   |            |
|             |             | 23/07/76                                    | <b>dét Aix</b>   |            |
|             |             | ../../76                                    | 5e GALREG  |            |
|             |             | ../../77                                    | 5e GHL   | AHX        |
|             |             |   | ERGM Montauban   |            |
|             |             | 13/04/81                                    | AIA Clermont EMJ   |            |
|             |             | 22/07/81                                    | ERGM Montauban   |            |
|             |             | 17/11/81                                    | <b>4° GHL</b>  | <b>AQW</b> |
|             |             | 24/10/88                                    | ERGM Montauban   |            |
|             |             | 24/10/88                                    | AIA Clermont EMJ   |            |
|             |             | 14/02/89                                    | ERGM Montauban   |            |
|             |             | 18/03/89                                    | <b>4° GHL</b>  |            |
|             |             |   | AEV Dax  |            |
|             |             | 23/07/90                                    | <b>4° GHL</b>  |            |
|             |             |   | AEV Dax  |            |
|             |             | 26/05/93                                    | <b>4° GHL</b>  |            |
|             |             | 26/01/94                                    | ETAMAT Montauban   |            |
|             |             | 26/08/97                                    | <b>EA.ALAT Le Luc</b>  |            |
|             |             | 21/09/98                                    | ETAMAT Montauban   |            |
|             |             | ../../..                                    | réformé avec ..... heures de vol   |            |
| 1799        | 361M        | SA318C                                      | Astazou n°11 ALAT (184)  |            |
|             |             | ../../63                                    | GALDIV 7   |            |
|             |             | ../../68                                    | <b>GALDIV 11</b>   | <b>BPU</b> |
|             |             | <i>accidenté le 12/10/71 au 3° échelon.</i> |  |            |
|             |             | ../07/74                                    | <b>TFAI</b>  |            |
|             |             | ../07/78                                    | 4° GHL   |            |
|             |             | ../../76                                    | réformé avec .... heures de vpl  |            |
| 1800        | 362M        | SA318C                                      | Astazou n°12 ALAT (185)  |            |
|             |             | ../../63                                    | GALDIV 7   |            |
|             |             | ../../68                                    | <b>GALDIV 11</b>   |            |
|             |             |   | prêtée à l'Armée de l'Air  |            |
|             |             |   | GOM 59   |            |
|             |             | <i>accidenté le 06/03/70 au Tchad</i>       |  |            |
|             |             |   | retiré SMA à compter du 01/01/71   |            |
|             |             |   | Montauban  |            |
|             |             | 16/11/72                                    | réformé avec .... heures de vol  |            |
| 1801        | 363M        | SA318C                                      | Astazou n°13 ALAT (186)  |            |
|             |             | ../../63                                    | GALDIV 7   | <b>BWZ</b> |
|             |             |   | <i>détruit le 07/05/65. Accidenté au lieu-dit l'étang Franchot près de Bar-Le-Duc lors d'une liaison d'autorité entre Mulhouse et le camp de Mailly au profit du général Roger Leguay, commandant la 7° Division, retrouvé dans le débris de l'Alouette par les secours et décédé à l'hôpital civil de Chalons. Les deux autres occupants, le capitaine Roger Murat, officier mécanicien, et le lieutenant Stanis Sygula, pilote sont gravement blessés. Il semblerait que malgré la mauvaise météo le général avait tenu absolument poursuivre sur Mulhouse pour assister au défilé du 8 mai.</i> |            |
|             |             |   | 672 CRALAT   |            |
|             |             | 17/07/65                                    | réformé avec .... heures de vol  |            |

Après un passage en entretien majeur (EMJ), auparavant IRAN, le potentiel de l'appareil repart à zéro. Pour les appareils dont le numéro de constructeur est souligné nous avons eu accès au CE103 retraçant les différentes affectations.

### 3 SA318C (perçus en remplacement de 9 Djinn cédés à Sud Aviation)

| NUMEROS<br>de<br>construct | DATES  | OBSERVATIONS  | IMMATRICULATIONS |
|----------------------------|--|---|------------------|
| 1946 371M SA318C           | ..../68  | Astazou n°31 ALAT (187)<br><b>GALDIV 11</b>               | <b>BPY</b>       |
|                            | accidenté le 13/08/69 au 3 <sup>e</sup> échelon. |   |                  |
|                            | ..../70  | <b>GALDIV 11</b>  | <b>BPY</b>       |
|                            | détruit par Armée de l'Air<br>Montauban          |   |                  |
|                            | 02/05/74   | réformé avec .... heures de vol                           |                  |
| 1949 372M SA318C           | ..../68  | Astazou n°34 ALAT (188)<br><b>GALDIV 11</b>               | <b>BPV</b>       |
|                            | ..../71  | <b>GALDIV 3</b>   | <b>CQL</b>       |
|                            |  | prêtée à l'Armée de l'Air<br>GMT 59                       | 1949-HX          |
|                            | ..../77  | ERM Versailles  | MEC              |
|                            | ..../84  | <b>6<sup>e</sup> RHC/dét Lille</b>                        | <b>ACG</b>       |
|                            | ..../87  | maintenance   | sans             |
|                            | ..../91  | <b>1<sup>er</sup> GHL</b>                                 | <b>BTC</b>       |
|                            | ..../97  | <b>5e GHL/1</b>   | <b>AHT</b>       |
|                            | ..../..  | réformé avec .... heures de vol<br>entrée base de Valence | <b>AHT</b>       |
| <u>1952 373M SA318C</u>    |  | Astazou n°36 ALAT (189)                                   |                  |
|                            | 24/09/65   | sortie usine  |                  |
|                            | 26/09/65   | ERGM Montauban  |                  |
|                            | 02/12/65   | <b>GALDIV 8</b>   |                  |
|                            | 02/04/68   | 508 <sup>e</sup> SRALAT                                   |                  |
|                            | 03/04/68   | SA.UM   |                  |
|                            | 04/07/68   | 508 <sup>e</sup> SRALAT                                   |                  |
|                            | 04/07/68   | ERGM Montauban  |                  |
|                            | 12/08/68   | <b>GALDIV 11</b>  |                  |
|                            | 28/10/68   | ERGM Montauban  |                  |
|                            | 12/02/71   | AIA Clermont EMJ  |                  |
|                            | 09/05/71   | <b>GALDIV 11</b>  | <b>BPZ</b>       |
|                            | accidenté le 14/06/71 au 3 <sup>e</sup> échelon. |   |                  |
|                            | 12/03/75   | ERGM Montauban  |                  |
|                            | 20/05/75   | CRALAT Valence  |                  |
|                            | 29/05/75   | <b>7<sup>e</sup> GALREG</b>                               |                  |
|                            | 12/08/75   | <b>E-ALAT 17<sup>e</sup> BA</b>                           | <b>BGQ</b>       |
|                            | 29/09/75   | <b>E-ALAT 17<sup>e</sup> BA</b>                           | <b>BMC</b>       |
|                            | 08/06/76   | AERM Valence  |                  |
|                            | 08/06/76   | ERGM Montauban  |                  |
|                            | 01/07/76   | <b>4<sup>e</sup> GALREG</b>                               |                  |
|                            | 14/06/77   | AIA Clermont EMJ  |                  |
|                            | 03/08/77   | ERGM Montauban  |                  |
|                            | 29/08/77   | DSALAT Compiègne  |                  |
|                            | 31/08/77   | <b>6<sup>e</sup> RHC</b>                                  | <b>AEC</b>       |
|                            | 06/11/80   | <b>3<sup>e</sup> GHL</b>                                  |                  |
|                            | 17/09/82   | <b>13<sup>e</sup> GHL</b>                                 |                  |
|                            | 04/01/84   | <b>6<sup>e</sup> RHC dét Lille</b>                        |                  |
|                            | 05/12/84   | ERGM Montauban  |                  |
|                            | 06/12/84   | AIA Clermont EMJ  |                  |
|                            | 20/05/85   | ERGM Montauban  |                  |
|                            | 15/12/86   | AERM Valence  |                  |
|                            | 02/01/87   | <b>3<sup>e</sup> EHL Gap</b>                              |                  |
|                            | 11/08/87   | AERM Valence  |                  |
|                            | 10/12/87   | <b>5<sup>e</sup> GHL</b>                                  |                  |
|                            | 31/01/89   | AERM Valence  |                  |
|                            | 06/03/89   | <b>2<sup>e</sup> EHL/5<sup>e</sup> GHL</b>                | <b>AHM</b>       |
|                            | 18/05/90   | AERM Valence  |                  |
|                            | 07/08/90   | <b>3<sup>e</sup> EHL Gap</b>                              |                  |
|                            | 15/10/91   | AERM Valence  |                  |
|                            | 31/01/92   | <b>5<sup>e</sup> GHL/1</b>                                | <b>AHT</b>       |
|                            | 10/02/93   | AERM Valence  |                  |
|                            | 11/03/93   | <b>5<sup>e</sup> GHL</b>                                  |                  |
|                            | 14/04/94   | <b>GAM-STAT</b>   |                  |
|                            | 06/06/95   | <b>3<sup>e</sup> EHL Gap</b>                              |                  |
|                            | 23/05/95   | CETAMAT Valence   |                  |
|                            | 10/09/95   | <b>5<sup>e</sup> GHL</b>                                  |                  |
|                            | 03/05/96   | ETAMAT Montauban  |                  |
|                            | 03/05/96   | AIA Clermont EMJ  |                  |
|                            | 25/09/96   | ETAMAT Montauban  |                  |
|                            | 17/04/97   | GAM Les Mureaux   |                  |
|                            | 18/04/97   | <b>1<sup>er</sup> GHL</b>                                 |                  |
|                            | 26/08/98   | ETAMAT Montauban  |                  |
|                            |  | ERM   | <b>MJE</b>       |
|                            | ..../..  | réformé avec .... heures de vol                           |                  |





SA318C n° 1949/ACG du 6<sup>e</sup> RHC, le 16 octobre 1985 à Rouen Boos (photo Martial Pain).



SA318C n° 1952/MJE de l'ERM de Versailles en 1998 (photo X, collection Christian Malcros).

# Deuxième et troisième tranches (12 + 12 SA318C)

marché 68.71007 du 6 février 1968

NUMEROS  
de  
construct

DATES

OBSERVATIONS

IMMATRICULATIONS

|  |  |            |
|--|--|------------|
| <b>2021 375M SA318C</b>  | Astazou n°97 ALAT (191) Il n'y a pas de n° 190 ALAT Contrat 68.71007 du 13/02/68 |            |
| 25/11/68   | essais   |            |
| 03/12/68   | sortie usine   |            |
| 08/01/69   | ERGM Montauban   |            |
| 14/01/69   | <b>EALAT 27° BA</b>  | <b>BGJ</b> |
| 05/10/72   | MAM Valence  |            |
| 26/10/72   | ERGM Montauban   |            |
| 27/10/72   | AIA Clermont IRAN  |            |
| 07/02/73   | ERGM Montauban   |            |
| 21/03/73   | ERM Toul   |            |
| 26/04/73   | ERGM Montauban   |            |
| 30/06/73   | prêtée à l'Armée de l'Air  |            |
|  | GMT 00/059   | 2021-HZ    |
| 03/11/75   | EAA 601  |            |
| 13/04/76   | ERGM Montauban   |            |
| 01/07/76   | <b>EALAT 17° BA</b>  |            |
| 08/02/78   | <b>EALAT Alpes du Sud</b>  |            |
| 23/02/82   | ERGM Montauban   |            |
| 23/02/82   | AIA Clermont EMJ   |            |
| 15/06/82   | ERGM Montauban   |            |
| 23/08/82   | <b>5° GHL</b>  |            |
| 04/05/87   | AERM Valence   |            |
| 16/07/87   | <b>GAM/STAT</b>  |            |
| 14/11/88   | AERM Valence   |            |
| 26/01/89   | <b>COMALAT Sud</b>   |            |
| 22/06/89   | ERGM Montauban   |            |
| 21/01/90   | AERM Les Mureaux   |            |
| 23/05/90   | <b>1<sup>er</sup> GHL</b>  |            |
| 18/06/91   | <b>3° GHL</b>  |            |
| 06/07/92   | ERGM Montauban   |            |
| 30/12/94   | GAM Les Mureaux  |            |
| 15/04/94   | <b>3° GHL</b>  |            |
| 20/05/94   | ETAMAT Montauban   |            |
| 11/08/94   | AIA Clermont EMJ   |            |
| 07/12/94   | ETAMAT Montauban   |            |
| 19/12/94   | <b>5 GHL</b>   |            |
| 10/06/98   | ETAMAT Montauban   |            |
| ../..../   | réformé avec ..... heures de vol   |            |
| 2028 377M SA318C   | Astazou n°104  | ALAT (192) |
| ../..../71   | <b>EALAT/27° BA</b>  | <b>BGK</b> |
| accidenté le 17/05/71 au 3 <sup>e</sup> échelon.   |  |            |
| ../..../71   | <b>EALAT/27° BA</b>  | <b>BGK</b> |
| ../..../77   | 5° GALREG  | AHV        |
| ../..../77   | 5° GHL   | AHV        |
| ../..../81   | 4° GHL   | AQT        |
| ../..../87   | 4° GHL   | AQM        |
|  | Préservée à Compiègne  | BKH        |
| ../..../   | réformé avec ..... heures de vol   |            |
| 2036 378M SA318C   | Astazou n°112  | ALAT (193) |
|  | <b>EALAT 27° BA</b>  | <b>BGI</b> |
| détruit le 14/04/70 au Plan de La Cha en Savoie, lors d'une mission au profit du 93 <sup>e</sup> RAM. Au cours de la mise en place d'observateurs à 1950 mètres d'altitude, l'approche du terrain enneigé se déroule par temps couvert. Cent mètres avant le poser, le patin droit touche la neige et déséquilibre l'appareil qui se couche sur le côté. |  |            |
|  | retiré SMA à compter du 01/01/71   |            |
|  | ERGM Montauban   |            |
| 17/06/71   | réformé avec .... heures de vol  |            |
| 2037 379M SA318C   | Astazou n°113  | ALAT (194) |
|  | <b>EALAT/27e BA</b>  | <b>BGL</b> |
| détruit le 16/06/72. A Valloire.   |  |            |
|  | MAM Valence  |            |
| ../10/72   | réformé avec .... heures de vol  |            |
| <b>2043 380M SA318C</b>  | Astazou n°119 ALAT (195) Contrat 68.71007 du 13/02/68                            |            |
| 22/02/69   | ERGM Montauban   |            |
| 28/03/69   | <b>GALDIV 3</b>  | <b>CQA</b> |
| 16/04/73   | ERM Toul   |            |
| 18/04/73   | ERGM Montauban   |            |
| 26/04/73   | AIA Clermont IRAN  |            |
| 29/06/73   | ERGM Montauban   |            |
| 03/09/73   | CRALAT Nancy   |            |
| 05/09/73   | <b>GALDIV 3</b>  |            |
| 09/04/74   | ERGM Montauban   |            |
| 21/05/74   | CRA Valence  |            |

27/05/74 **GAM/STAT**  
06/11/81 **5° GHL/3**  
27/09/82 ERGM Montauban  
06/10/82 AIA Clermont EMJ  
27/01/83 ERGM Montauban  
04/03/83 **3 GHL**  
DSALAT Les Mureaux  
../10/88 **3 GHL**  
23/05/89 **1<sup>er</sup> GHL**  
25/09/89 DSALAT Les Mureaux  
08/11/89 **3 GHL**  
13/11/90 ERGM Montauban  
29/11/90 AIA Clermont EMJ  
13/11/91 ERGM Montauban  
01/09/92 **ERGM** Montauban  
30/11/94 **EA.ALAT Dax**  
03/04/95 **4° GHL** **AQL**  
19/08/96 **EA.ALAT Dax**  
03/04/97 **4° GHL** **AQL**  
09/01/98 **EA.ALAT Dax**  
24/02/98 ETAMAT Montauban  
26/02/98 stockage  
../.../.. réformé avec ..... heures de vol

2051 381M SA318C Astazou n°127 ALAT (196)  
sortie usine F-ZKBM  
../.../70 GALDIV 3  
../.../74 EALAT 27e BA  
../.../77 EALAT AL. N BGL  
../.../77 5° GHL AHK  
../.../89 Aulnat  
../.../89 5° GHL AHO  
../.../.. réformé avec ..... heures de vol

2052 382M SA318C Astazou n°128 ALAT (197) Contrat 68.71007 du 13/02/68  
25/03/69 sortie usine F-ZKBJ  
03/04/69 ERGM Montauban  
02/05/69 **GALDIV 3** **CQC**  
22/01/72 **5° GALAT**  
08/11/73 CRA Valence  
13/11/73 ERGM Montauban  
13/11/73 AIA Clermont IRAN  
22/01/74 ERGM Montauban  
04/02/74 CRA Valence  
07/02/74 **5° GALREG**  
01/08/77 **5° GHL**  
19/09/77 AERM Valence  
18/10/77 ERGM Montauban  
19/10/77 **4° GALREG**  
01/08/78 **4° GHL** **AQX**  
12/11/80 ERGM Montauban  
13/11/80 AIA Clermont IRAN  
12/02/81 ERGM Montauban  
31/03/81 AERM Valence  
09/04/81 **5° GHL**  
28/05/85 ERGM Montauban  
15/12/86 ???  
20/02/87 **5° GHL/2**  
11/02/88 AERM Valence  
18/03/88 **5° GHL**  
12/06/89 AERM Valence  
26/07/89 **5° GHL/3**  
02/05/90 ERGM Montauban  
03/05/90 AIA Clermont EMJ  
14/03/91 ERGM Montauban  
22/05/91 AERM Les Mureaux  
24/09/91 **3° GHL**  
30/07/92 DSALAT Les Mureaux  
27/11/92 **3° GHL**  
19/11/93 GAM Les Mureaux  
17/12/93 ERGM Montauban  
18/01/95 GAM Les Mureaux  
02/03/95 ETAMAT Montauban  
06/03/95 **EA.ALAT Dax**  
22/08/95 **4° GHL** **AQP**  
20/06/96 **EA.ALAT Dax**  
05/11/96 **4° GHL** **AQP**  
04/12/97 **EA.ALAT Dax**  
05/01/98 ETAMAT Montauban  
../.../.. réformé avec ..... heures de vol

Après un passage en entretien majeur (EMJ), auparavant IRAN, le potentiel de l'appareil repart à zéro. Pour les appareils dont le numéro de constructeur est souligné nous avons eu accès au CE103 retraçant les différentes affectations.



SA318C, codée BGL, de l'EALAT de la 27<sup>e</sup> BA, à Grenoble Le Versoud (photo Jean-Pierre Ulrich)..



SA318C n° 2052/AQP, du 4<sup>e</sup> GHL, le 9 avril 1996 à Souges (photo Christian Malcros).

**2058 383M SA318C** Astazou n°134 ALAT (198) Contrat 68.71007 du 13/02/68

29/04/69 sortie usine  
04/05/69 ERGM Montauban  
30/05/69 **GALDIV 3** CQD  
accidenté le 23/09/71 au 3<sup>e</sup> échelon.  
GALDIV 3 CQD  
27/03/73 ERM Toul  
03/09/73 ERGM Montauban  
04/09/73 AIA Clermont EMJ  
06/11/73 ERGM Montauban  
14/12/73 **GALDIV 11**  
15/04/75 672<sup>e</sup> CRALAT  
15/04/75 **GALCA 1**  
20/07/77 AERM Les Mureaux  
12/10/77 DSALAT Compiègne  
19/10/77 **6<sup>e</sup> RHC**  
6<sup>e</sup> RHC/FINUL 24/03/78 29/09/78 UN  
6<sup>e</sup> RHC **AEB**  
06/11/80 **3<sup>e</sup> GHL**  
22/06/81 ERGM Montauban  
22/06/81 AIA Clermont IRAN  
28/09/81 ERGM Montauban  
01/02/82 **4<sup>e</sup> GHL**  
17/01/89 ERGM Montauban  
18/01/89 AIA Clermont EMJ  
11/05/89 ERGM Montauban  
17/11/89 **4<sup>e</sup> GHL**  
../11/90 AEV Dax  
17/12/90 **4<sup>e</sup> GHL**  
09/12/91 AEV Dax  
01/07/92 **4<sup>e</sup> GHL**  
27/05/93 AEV Dax  
31/11/93 **4<sup>e</sup> GHL**  
28/11/94 **EA.ALAT Dax**  
13/01/95 **4<sup>e</sup> GHL** AQS  
17/04/96 **EA.ALAT Dax**  
20/06/96 **4<sup>e</sup> GHL** AQS  
22/09/97 **EA.ALAT Dax**  
20/10/99 ETAMAT Montauban  
../.../.. réformé avec .... heures de vol

2066 384M SA318C Astazou n°142 ALAT (199)

../.../69 **GALDIV 3** CQE  
../03/71 GALCA 1 AES  
1<sup>er</sup> RHC AEA  
4<sup>e</sup> GHL AQY  
4<sup>e</sup> GHL AQT  
ES.ALAT BHC  
4<sup>e</sup> GHL AQT  
EA.ALAT BBE  
../.../.. réformé avec .... heures de vol

**2067 385M SA318C** Astazou n°143 ALAT (200) Contrat 68.71007 du 13/02/68

02/06/69 sortie usine  
05/06/69 ERGM Montauban  
18/06/69 **GALDIV 3**  
21/01/72 **5<sup>e</sup> GALAT**  
30/01/74 CRA Valence  
05/02/74 ERGM Montauban  
08/02/74 AIA Clermont IRAN  
04/04/74 ERGM Montauban  
10/07/74 **5<sup>e</sup> GALREG**  
01/08/77 **5<sup>e</sup> GHL** AHW  
23/09/80 ERGM Montauban  
23/09/80 AIA Clermont EMJ  
16/12/80 ERGM Montauban  
11/03/81 **5<sup>e</sup> GHL** AHX  
07/05/85 ERGM Montauban  
04/12/86 AERM Vayres  
05/11/87 **4<sup>e</sup> GHL** AQT  
03/01/89 ERGM Montauban  
04/01/89 AIA Clermont EMJ  
07/04/89 ERGM Montauban  
19/06/89 AERM Valence  
21/06/89 **5<sup>e</sup> GHL/3** AHO  
03/09/90 AERM Valence  
05/11/90 **5<sup>e</sup> GHL**  
20/02/92 AERM Valence  
11/05/92 **5<sup>e</sup> GHL/3** BLN  
29/06/93 AERM Valence  
12/08/93 **GAM/STAT**  
03/01/95 GETAMAT Valence  
14/02/95 ETAMAT Montauban  
05/01/96 GAM Les Mureaux  
04/06/96 **1<sup>er</sup> GHL**  
21/03/97 ETAMAT Montauban  
../.../.. réformé avec .... heures de vol

**2073 386M SA318C** Astazou n°149 ALAT (201) Contrat n° 68.71007 du 13 février 1968

04/07/69 sortie usine  
10/07/69 ERGM Montauban  
06/08/69 672° CRALAT Nancy  
08/08/69 **GALDIV 3**  
28/02/74 ERGM Montauban  
05/03/74 AIA Clermont IRAN  
08/05/74 ERGM Montauban  
29/08/74 CRA Valence  
09/09/74 **EALAT 27° BA** **BGH**  
08/07/75 CRA Valence  
23/07/75 **EALAT 27° BA** **BGH**  
25/07/75 **E-ALAT 17° BA** **BGR**  
29/09/75 E-ALAT 17° BA **BMD**  
01/08/76 **EALATAlpesSud** **BMD**  
03/08/77 **5° GHL/ALS** **AHL**  
06/01/81 ERGM Montauban  
20/01/81 AIA Clermont IRAN  
08/04/81 ERGM Montauban  
23/06/81 **3° GHL** **AGF**  
../../86 3° GHL **AGC**  
17/11/87 DSALAT Les Mureaux  
17/11/87 AIA Clermont EMJ  
01/03/88 ERGM Montauban  
07/06/88 AERM Valence  
24/06/88 **5° GHL**  
05/06/89 AERM Valence  
20/02/90 **5° GHL**  
05/12/90 AERM Valence  
07/08/91 **GAM STAT**  
27/07/92 AERM Valence  
21/09/92 **5° GHL/3**  
24/11/93 AERM Valence  
13/12/93 ERGM Montauban  
07/08/94 **EA.ALAT Le Luc**  
30/06/98 ETAMAT Montauban  
../../.. réformé avec .... heures de vol

**2081 387M SA318C** Astazou n°157 ALAT (202) Contrat 68.71007 du 13/02/68

15/04/69 SA/UM  
02/06/69 sortie usine  
05/06/69 ERGM Montauban  
18/06/69 **GALDIV 3** **CQH**

*accidenté le 30/09/70. Au cours d'un vol technique de contrôle, peu après le décollage de Fribourg, l'Alouette est abordée en vol par un avion léger allemand. Le maréchal des logis DOURNEAU, mécanicien, est grièvement blessé, le pilote parvient à poser l'hélicoptère dans un champ mais l'avion s'écrase au milieu d'un quartier habité. L'appareil est détruit au 4° échelon.*

29/10/70 Atelier ALAT de Nancy  
10/11/71 Appros MAM Valence  
10/11/71 Atelier MAM Valence  
17/02/72 Atelier MAM Valence  
22/02/72 **5° GALAT**  
30/01/74 CRA Valence  
05/02/74 ERGM Montauban  
08/02/74 AIA Clermont EMJ  
04/04/74 ERGM Montauban  
10/07/74 **5° GALREG**  
12/02/75 CRA Valence  
24/02/75 Appros CRA Valence fin de potentiel  
07/04/75 Turbomeca passage au banc avant  
08/10/75 ERGM Montauban Appros  
12/11/75 672° CRALAT  
07/07/76 **GALCA 1**  
27/06/77 SVR Galdiv 8  
**6° RHC**  
../11/78 DSALAT Compiègne  
15/12/78 **6° RHC** **AEF**  
19/07/79 Turbomeca  
23/02/80 ERGM Montauban  
11/03/81 DSALAT Les Mureaux  
**13° GHL**  
07/06/84 ERGM Montauban  
12/06/84 AIA Clermont EMJ  
19/09/84 ERGM Montauban  
05/12/84 DSALAT Les Mureaux  
19/12/84 **EHL 6° RHC Lille**  
16/09/87 **3° GHL**  
06/01/89 Les Mureaux  
10/02/89 **COMALAT**  
17/05/89 fin de potentiel  
08/09/90 Snecma  
11/04/90 ERGM Montauban  
07/03/95 **EA.ALAT Dax**  
11/12/95 **4° GHL** **AQN**  
05/11/96 **EA.ALAT Dax** **BHB**  
03/09/97 **4° GHL** **AQN**  
05/05/98 ETAMAT Montauban  
../../.. réformé avec .... heures de vol

|             |             |                       |   |            |
|-------------|-------------|-----------------------|---|------------|
| 2082        | 388M        | SA318C                | Astazou n°158 ALAT (203)                              |            |
|             |             | ../../70              | <b>GALDIV 3</b>                                       | <b>CQI</b> |
|             |             |                       | 503 CRRM  |            |
|             |             | 08/08/73              | réformé avec .... heures de vol                       |            |
| <b>2088</b> | <b>389M</b> | <b>SA318C</b>         | Astazou n°164 ALAT (204) Contrat 68.71007 du 13/02/68 |            |
|             |             | 15/10/69              | sortie usine  |            |
|             |             | 21/10/69              | ERGM Montauban  |            |
|             |             | 04/11/59              | 672° CRALAT   |            |
|             |             | 05/11/69              | <b>GALDIV 3</b>                                       |            |
|             |             | 26/02/73              | CR ALAT Nancy   |            |
|             |             | 06/03/73              | ERGM Montauban  |            |
|             |             | 06/03/73              | CRA Valence   |            |
|             |             | 09/03/73              | <b>EALAT 27° BA</b>                                   | <b>BGL</b> |
|             |             | 03/05/74              | CRA Valence   |            |
|             |             | 08/05/74              | ERGM Montauban  |            |
|             |             | 08/05/74              | AIA Clermont IRAN                                     |            |
|             |             | 18/07/74              | ERGM Montauban  |            |
|             |             | 23/12/74              | <b>GALDIV 11</b>                                      |            |
|             |             | 01/07/77              | <b>5° RHC</b>   |            |
|             |             | 21/07/78              | <b>4° GHL</b>   | <b>AQP</b> |
|             |             | 26/01/82              | ERGM Montauban  |            |
|             |             | 27/01/82              | AIA Clermont EMJ                                      |            |
|             |             | 02/06/82              | ERGM Montauban  |            |
|             |             | 22/06/82              | <b>13° GHL</b>  |            |
|             |             | 29/06/84              | <b>6° RHC Lille</b>                                   |            |
|             |             | ../06/88              | <b>3° GHL</b>   | <b>AGF</b> |
|             |             |                       | AERM Les Mureaux                                      |            |
|             |             | 17/10/88              | <b>3° GHL</b>   | <b>AGF</b> |
|             |             | 12/02/90              | DSALAT Les Mureaux                                    |            |
|             |             | 07/03/90              | <b>1<sup>er</sup> GHL</b>                             |            |
|             |             | 09/01/91              | ERGM Montauban  |            |
|             |             | 09/01/91              | AIA Clermont EMJ                                      |            |
|             |             | 26/11/91              | ERGM Montauban  |            |
|             |             | 20/11/95              | ERM Dax   |            |
|             |             | 21/05/96              | <b>1<sup>er</sup> GHL</b>                             |            |
|             |             | 30/04/97              | ETAMAT Montauban                                      |            |
|             |             | ../../..              | réformé avec ..... heures de vol                      |            |
| <b>2096</b> | <b>390M</b> | <b>SA318C</b>         | Astazou n°172 ALAT (205) Contrat 68.71007 du 13/02/68 |            |
|             |             | 05/11/69              | sortie usine  |            |
|             |             | 07/11/69              | ERGM Montauban  |            |
|             |             | 25/11/69              | 672° CRALAT   |            |
|             |             | 01/12/69              | <b>GALDIV 3</b>                                       |            |
|             |             | 25/02/74              | 83° SRALAT  |            |
|             |             | 06/03/74              | ERGM Montauban  |            |
|             |             | 06/03/74              | CRA Valence   |            |
|             |             | 11/03/74              | <b>EALAT 27° BA</b>                                   | <b>BGH</b> |
|             |             | 29/08/74              | ERGM Montauban  |            |
|             |             | 20/09/74              | AIA Clermont IRAN                                     |            |
|             |             | ../01/75              | ERGM Montauban  |            |
|             |             | 27/01/75              | <b>4° GALREG</b>                                      | <b>AQY</b> |
|             |             | 19/08/80              | ERGM Montauban  |            |
|             |             | 19/08/80              | AIA Clermont IRAN                                     |            |
|             |             | 17/12/80              | ERGM Montauban  |            |
|             |             | 29/04/81              | AERM Valence  |            |
|             |             | 29/04/81              | <b>5° GHL/2</b>                                       |            |
|             |             | 02/03/87              | AERM Valence  |            |
|             |             | 04/05/87              | <b>5° GHL</b>   | <b>AHR</b> |
|             |             | 29/06/88              | ERGM Montauban  |            |
|             |             | 30/06/88              | AIA Clermont EMJ                                      |            |
|             |             | 11/10/88              | ERGM Montauban  |            |
|             |             | 03/01/89              | AERM Dax  |            |
|             |             | 24/01/89              | <b>4° GHL</b>   |            |
|             |             | 05/02/90              | AERM Dax  |            |
|             |             | 13/03/90              | <b>4° GHL</b>   |            |
|             |             | 18/05/92              | AERM Dax  |            |
|             |             | 25/10/92              | <b>4° GHL</b>   |            |
|             |             | 26/10/93              | <b>ES.ALAT</b>  |            |
|             |             | 21/04/94              | <b>4° GHL</b>   |            |
|             |             | 03/04/95              | <b>EA.ALAT Dax</b>                                    |            |
|             |             | 17/07/95              | <b>4° GHL</b>   |            |
|             |             | 28/08/95              | ETAMAT Montauban                                      |            |
|             |             | 18/11/97              | <b>EA.ALAT Dax</b>                                    |            |
|             |             | 04/12/97              | <b>4° GHL</b>   |            |
|             |             | 24/06/98              | ETAMAT Montauban                                      |            |
|             |             | ../../..              | réformé avec ..... heures de vol                      |            |
| 2097        | 391M        | SA318C                | Astazou n°173 ALAT (206)                              |            |
|             |             | ../12/69              | sortie usine  |            |
|             |             |                       | GALDIV 3  |            |
|             |             | accidenté le ../../71 | 503 CRRM  |            |
|             |             | ../12/71              | réformé avec .... heures de vol                       |            |

Après un passage en entretien majeur (EMJ), auparavant IRAN, le potentiel de l'appareil repart à zéro.



SA 318C n°2096/AQY, du 4<sup>e</sup> GALREG, à Poitiers, le 15 mars 1976 (photo Jean-Louis Gaynecoetche).



SA318C n° 2104/MJB, de l'ERM de Versailles, en juin 1998 à Metz (photo Patrice Gaubert).



2104 392M SA318C Astazou n°180 ALAT (207)  
**GALCA 1** **AEL**  
*accidenté le 18/11/70 au 3<sup>e</sup> échelon.*  
**GALCA 1** **AEL**  
*accidenté le 06/07/71 au 3<sup>e</sup> échelon.*  
**GALCA 1** **AEL**  
13<sup>e</sup> GHL  
3<sup>e</sup> GHL AGD  
ERM Versailles MJB  
EA.ALAT BBE  
préservé EA.ALAT BBD  
../... réformé avec .... heures de vol

**2111 393M SA318C** Astazou n°187 ALAT (208) Contrat 68.71007 du 13/02/68  
16/02/70 sortie usine  
19/02/70 ERGM Montauban  
11/03/70 672<sup>e</sup> CRALAT  
12/03/70 **GALDIV 3** **CQE**  
07/03/74 ERGM Montauban  
08/03/74 **4<sup>e</sup> GALREG**  
17/03/75 ERGM Montauban  
18/03/75 AIA Clermont IRAN  
../.../75 ERGM Montauban  
30/07/75 CRA Valence  
05/08/75 **E-ALAT 17<sup>e</sup> BA** **BGP**  
29/09/75 E-ALAT 17<sup>e</sup> BA **BMA**  
01/08/76 **EALATAlpesSud** **BMA**  
03/08/77 **5<sup>e</sup> GHL/ALS** **AHO**  
22/02/78 AERM Valence  
27/02/78 ERGM Montauban  
11/08/78 **4<sup>e</sup> GALREG**  
**4<sup>e</sup> GHL** AQS  
17/11/82 ERGM Montauban  
17/11/82 AIA Clermont EMJ  
../.../83 ERGM Montauban  
11/07/83 AERM Le Luc  
18/08/83 **5<sup>e</sup> GHL**  
06/04/87 AERM Valence  
29/05/87 **5<sup>e</sup> GHL/3<sup>e</sup> EHL**  
11/07/88 AERM Valence  
11/10/88 **COMALCA Sud** AHQ  
29/06/89 AERM Valence  
18/05/90 **5<sup>e</sup> GHL/2<sup>e</sup> EHL**  
09/01/91 AERM Les Mureaux  
20/02/91 **3<sup>e</sup> GHL** AGJ  
21/07/92 ERGM Montauban  
13/12/93 AERM Valence  
25/01/94 **5<sup>e</sup> GHL**  
13/03/95 ETAMAT Montauban  
16/03/95 AIA Clermont EMJ  
06/07/95 ETAMAT Montauban  
20/06/96 **EA.ALAT Dax**  
19/08/96 **4<sup>e</sup> GHL** AQT  
13/11/97 **EA.ALAT Dax**  
../.../... réformé avec .... heures de vol

**2112 394M SA318C** Astazou n°188 ALAT (209) Contrat 68.71007 du 13/02/68  
20/05/70 sortie usine  
25/05/70 ERGM Montauban  
08/06/70 672<sup>e</sup> CRALAT  
12/06/70 **GALCA 1** **AEN**  
11/02/75 672<sup>e</sup> CRALAT  
18/02/75 ERGM Montauban  
19/02/75 AIA Clermont IRAN  
07/05/75 ERGM Montauban  
09/05/75 **4<sup>e</sup> GALREG**  
*accidenté le ../.../77*  
22/11/77 AIA Clermont IRAN  
16/02/78 ERGM Montauban  
23/08/78 AERM Valence  
28/08/78 **5<sup>e</sup> GHL**  
22/02/84 AERM Valence  
23/02/84 ERGM Montauban  
28/02/84 AIA Clermont EMJ  
12/06/84 ERGM Montauban  
09/07/84 **4<sup>e</sup> GHL** AQR  
23/07/90 AEV Dax  
13/09/90 **4<sup>e</sup> GHL**  
05/09/91 **3<sup>e</sup> GHL** AGB  
14/01/92 AERM Les Mureaux  
10/03/92 **1<sup>er</sup> GHL** BTA  
06/05/93 **3<sup>e</sup> GHL**  
08/07/94 ETAMAT Montauban  
30/09/94 AIA Clermont EMJ  
09/03/95 ETAMAT Montauban  
31/03/95 **5<sup>e</sup> GHL** AHT  
5<sup>e</sup> GHL/1 AHS  
10/06/98 ETAMAT Montauban  
../.../... réformé avec .... heures de vol



SA318C n° 2111/CQE du GALDIV 3 en 1972 (photo X, collection Christian Malcros).



SA318C n° 2145/BSN, du GAM/STAT, le 18 juillet 1996 à Istres (photo X, collection Christian Malcros).

|             |             |               |   |                                |
|-------------|-------------|---------------|---|--------------------------------|
| 2117        | 395M        | SA318C        | Astazou n°193 ALAT (210)                              |                                |
|             |             |               | 5 <sup>e</sup> GHL                                    | AHQ                            |
|             |             |               | 6 <sup>e</sup> RHC                                    | ACH                            |
|             |             |               | 1 <sup>er</sup> GHL                                   | BTA                            |
|             |             | ../././..     | réformé avec .... heures de vol                       |                                |
| <b>2126</b> | <b>396M</b> | <b>SA318C</b> | Astazou n°202 ALAT (211) Contrat 68.71007 du 13/02/68 |                                |
|             |             |               | 13/05/70  | sortie usine                   |
|             |             |               | 20/05/70  | ERGM Montauban                 |
|             |             |               | 09/06/70  | <b>EALAT 27<sup>e</sup> BA</b> |
|             |             |               | 23/09/74  | CRALAT Valence                 |
|             |             |               | 07/10/74  | ERGM Montauban                 |
|             |             |               | 07/10/74  | AIA Clermont IRAN              |
|             |             |               | 15/01/75  | ERGM Montauban                 |
|             |             |               | 25/02/75  | <b>4<sup>e</sup> GALREG</b>    |
|             |             |               | 01/08/78  | <b>4<sup>e</sup> GHL</b>       |
|             |             |               | 23/11/81  | ERGM Montauban                 |
|             |             |               | 15/12/81  | AIA Clermont EMJ               |
|             |             |               | 16/03/82  | ERGM Montauban                 |
|             |             |               | 16/03/82  | AERM Valence                   |
|             |             |               | 19/03/82  | <b>5<sup>e</sup> GHL</b>       |
|             |             |               | 18/06/85  | <b>5<sup>e</sup> GHL/3</b>     |
|             |             |               | 12/03/87  | <b>5<sup>e</sup> GHL</b>       |
|             |             |               | 28/03/88  | AERM Valence                   |
|             |             |               | 11/07/88  | <b>5<sup>e</sup> GHL/3</b>     |
|             |             |               | 06/07/89  | AERM Valence                   |
|             |             |               | 21/08/89  | AIA Clermont EMJ               |
|             |             |               | 24/01/90  | ERGM Montauban                 |
|             |             |               | 21/05/90  | AEV Dax                        |
|             |             |               | 27/06/90  | <b>4<sup>e</sup> GHL</b>       |
|             |             |               |   | AEV Dax                        |
|             |             |               | 01/07/91  | <b>4<sup>e</sup> GHL</b>       |
|             |             |               | 01/07/92  | AEV Dax                        |
|             |             |               | 25/02/93  | <b>4<sup>e</sup> GHL</b>       |
|             |             |               | 03/01/94  | ETAMAT Montauban               |
|             |             |               | 18/01/95  | GAM Les Mureaux                |
|             |             |               | 08/03/95  | <b>1<sup>er</sup> GHL</b>      |
|             |             |               | 11/07/96  | ETAMAT Versailles              |
|             |             |               | 26/09/96  | <b>3<sup>e</sup> GHL</b>       |
|             |             |               | 16/06/98  | <b>1<sup>er</sup> GHL</b>      |
|             |             |               | 25/05/99  | ETAMAT Montauban               |
|             |             | ../././..     | réformé avec .... heures de vol                       |                                |
| <b>2127</b> | <b>397M</b> | <b>SA318C</b> | Astazou n°203 ALAT (212) Contrat 68.71007 du 13/02/68 |                                |
|             |             |               | 29/05/70  | sortie usine                   |
|             |             |               | 29/05/70  | ERGM Montauban                 |
|             |             |               | 09/07/70  | 672 <sup>e</sup> CRALAT        |
|             |             |               | 20/07/70  | <b>GALCA 1</b>                 |
|             |             |               | 22/02/72  | 672 <sup>e</sup> CRALAT        |
|             |             |               | 28/03/72  | ERGM Montauban                 |
|             |             |               | 31/03/72  | 75 <sup>e</sup> CLRM Pau       |
|             |             |               | 04/04/72  | <b>GALDIV 11</b>               |
|             |             |               | 16/05/75  | ERGM Montauban                 |
|             |             |               | 21/05/75  | AIA Clermont IRAN              |
|             |             |               | 26/08/75  | ERGM Montauban                 |
|             |             |               | 11/09/75  | <b>GALCA 1</b>                 |
|             |             |               | 04/07/77  | <b>GALDIV 8</b>                |
|             |             |               | 05/11/80  | <b>13<sup>e</sup> GHL</b>      |
|             |             |               | 30/09/82  | ERGM Montauban                 |
|             |             |               | 06/10/82  | AIA Clermont EMJ               |
|             |             |               | 03/02/83  | ERGM Montauban                 |
|             |             |               | 27/12/83  | DSALAT Les Mureaux             |
|             |             |               | 04/07/84  | <b>6<sup>e</sup> RHC Lille</b> |
|             |             |               | 03/09/86  | ERGM Montauban                 |
|             |             |               | 13/11/86  | DSALAT Les Mureaux             |
|             |             |               | 09/12/86  | <b>3<sup>e</sup> GHL</b>       |
|             |             |               | 13/05/88  | DSALAT Les Mureaux             |
|             |             |               | 17/05/88  | <b>3<sup>e</sup> GHL</b>       |
|             |             |               | 31/07/89  | DSALAT Les Mureaux             |
|             |             |               | 15/09/89  | <b>3<sup>e</sup> GHL</b>       |
|             |             |               | 04/10/89  | DSALAT Les Mureaux             |
|             |             |               | 21/12/89  | <b>1<sup>er</sup> GHL</b>      |
|             |             |               | 28/02/91  | AERM Les Mureaux               |
|             |             |               | 30/05/91  | <b>1<sup>er</sup> GHL</b>      |
|             |             |               | 25/05/92  | AERM Les Mureaux               |
|             |             |               | 02/11/92  | <b>1<sup>er</sup> GHL</b>      |
|             |             |               | 02/12/93  | GAM Les Mureaux                |
|             |             |               | 11/05/94  | <b>3<sup>e</sup> GHL</b>       |
|             |             |               | 02/11/94  | ETAMAT Montauban               |
|             |             |               | 08/11/94  | AIA Clermont IRAN              |
|             |             |               | 06/04/95  | ETAMAT Montauban               |
|             |             |               | 10/05/95  | <b>3<sup>e</sup> GHL</b>       |
|             |             |               | 26/09/96  | ETAMAT Versailles              |
|             |             |               | 14/11/96  | <b>3<sup>e</sup> GHL</b>       |
|             |             |               | 10/03/98  | ETAMAT Montauban               |
|             |             | ../././..     | réformé avec .... heures de vol                       |                                |

**2140 398M SA318C** Astazou n°216 ALAT (213) Contrat 68.71007 du 13/02/68

|          |                                  |            |
|----------|----------------------------------|------------|
| 13/05/70 | sortie usine                     |            |
| 20/05/70 | ERGM Montauban                   |            |
| 08/06/70 | 672° CRALAT                      |            |
| 12/06/70 | <b>GALCA 1</b>                   | <b>AEO</b> |
| 02/09/75 | 672° CRALAT                      |            |
| 09/09/75 | AIA Clermont EMJ                 |            |
| 25/11/75 | ERGM Montauban                   |            |
| 03/02/76 | 672° CRALAT                      |            |
| 09/02/76 | <b>GALCA 1</b>                   |            |
| 05/07/77 | ERGM Montauban                   |            |
| 27/02/78 | AERM Valence                     |            |
| 02/03/78 | <b>AELAT Alpes du Sud</b>        | <b>AHO</b> |
| 18/09/78 | AERM Valence                     |            |
| 26/10/78 | ERGM Montauban                   |            |
| 10/04/79 | <b>6° RHC</b>                    | <b>AET</b> |
| 06/11/80 | <b>3° GHL</b>                    |            |
| 03/10/83 | ERGM Montauban                   |            |
| 04/10/83 | AIA Clermont EMJ                 |            |
| 17/01/84 | ERGM Montauban                   |            |
| 18/04/84 | AERM Valence                     |            |
| 04/05/84 | <b>5° GHL</b>                    |            |
| 16/11/87 | AERM Valence                     |            |
| 07/01/88 | <b>5° GHL</b>                    |            |
| 20/03/89 | AERM Valence                     |            |
| 05/06/89 | <b>5° GHL</b>                    |            |
| 03/07/90 | AERM Valence                     |            |
| 03/09/90 | <b>5° GHL</b>                    | <b>AHR</b> |
| 20/11/91 | AERM Valence                     |            |
| 11/03/92 | <b>5° GHL</b>                    | <b>AHS</b> |
| 22/03/93 | AERM Valence                     |            |
| 28/06/93 | <b>5° GHL/3</b>                  |            |
| 17/06/94 | ERGM Montauban                   |            |
| 29/08/94 | AIA Clermont EMJ                 |            |
| 19/12/94 | ETAMAT Montauban                 |            |
| 19/01/95 | GAM Les Mureaux                  |            |
| 25/04/95 | <b>1° GHL</b>                    | <b>BTC</b> |
| 24/06/96 | ETAMAT Versailles                |            |
| 10/10/96 | <b>3° GHL</b>                    | <b>AGA</b> |
| 24/06/98 | ETAMAT Versailles                |            |
| 27/04/99 | ETAMAT Montauban                 |            |
| ../../.. | réformé avec ..... heures de vol |            |

2145 399M SA318C Astazou n°221

|          |                                  |            |
|----------|----------------------------------|------------|
| ../06/70 | ALAT (214)                       |            |
| 01/08/75 | E-ALAT 17e BA                    | BGO        |
| 29/09/75 | E-ALAT 17e BA                    | BMB        |
| 01/08/76 | EALATALpesSud                    | BMB        |
| 03/08/77 | 5e GHL/ALS                       | AHN        |
|          | 5e GHL/3                         | AHM        |
|          | 5e GHL/1                         | AHS        |
|          | GAMSTAT                          | BSN        |
|          | ETAMAT Montauban (pot de fleur)  | <b>RAS</b> |
| ../../.. | réformé avec ..... heures de vol |            |

Après un passage en entretien majeur (EMJ), auparavant IRAN, le potentiel de l'appareil repart à zéro. Pour les appareils dont le numéro de constructeur est souligné nous avons eu accès au CE103 retraçant les différentes affectations.

# Quatrième tranche (10 + 2 SA318C) + 6 SA318C divers

marché 68.77138 du 15 novembre 1968

| NUMEROS<br>de<br>construct | DATES     | OBSERVATIONS  | IMMATRICULATIONS |
|----------------------------|-----------|---|------------------|
| <b>2152 400M SA318C</b>    |           | Astazou n°228 ALAT (215) Il n'y a pas de n° 216 ALAT Contrat 68.77138 du 19/11/68 |                  |
|                            | 27/01/71  | sortie usine  |                  |
|                            | 04/02/71  | ERGM Montauban  |                  |
|                            |           | <b>GALCA 1</b>  | <b>AEQ</b>       |
|                            |           | accidenté le 23/09/71 au 3 <sup>e</sup> échelon.                                  |                  |
|                            |           | <b>GALCA 1</b>  | <b>AEQ</b>       |
|                            | 23/06/71  | AIA Clermont IRAN   |                  |
|                            | 15/12/71  | ERGM Montauban  |                  |
|                            | 28/01/72  | 75 <sup>e</sup> CLRM Pau  |                  |
|                            | 03/02/72  | <b>GALDIV 11</b>  |                  |
|                            | 23/03/72  | ERGM Montauban  |                  |
|                            | 28/03/72  | 672 <sup>e</sup> CRALAT   |                  |
|                            | 06/04/72  | <b>GALCA 1</b>  |                  |
|                            | 25/05/72  | 672 <sup>e</sup> CRALAT   |                  |
|                            | 05/06/72  | ERGM Montauban  |                  |
|                            | 04/07/72  | <b>DETALAT TFAI</b>   |                  |
|                            | 19/03/75  | <b>7<sup>e</sup> GALREG</b>   |                  |
|                            | 07/06/77  | ERGM Montauban  |                  |
|                            | 28/08/77  | CRA Valence   |                  |
|                            | 02/09/77  | <b>5<sup>e</sup> GHL</b>  |                  |
|                            | 08/08/78  | AERM Valence  |                  |
|                            | 25/09/78  | DSALAT Compiègne  |                  |
|                            | 27/09/78  | <b>6<sup>e</sup> RHC</b>  |                  |
|                            |           | 6 <sup>e</sup> RHC/FINUL 24/03/78 29/09/78  | UN               |
|                            | 28/03/79  | DSALAT Compiègne  |                  |
|                            | 04/07/79  | AIA Clermont EMJ  |                  |
|                            | 06/11/79  | ERGM Montauban  |                  |
|                            | 10/06/80  | <b>5<sup>e</sup> GHL</b>  |                  |
|                            | 04/07/85  | ERGM Montauban  |                  |
|                            | 30/07/85  | <b>3<sup>e</sup> GHL</b>  | <b>ACJ</b>       |
|                            | 05/06/87  | ERGM Montauban  |                  |
|                            | 05/06/87  | AIA Clermont IRAN   |                  |
|                            | 24/09/87  | ERGM Montauban  |                  |
|                            | 12/10/87  | DSALAT Les Mureaux  |                  |
|                            | 22/10/87  | <b>3<sup>e</sup> GHL</b>  |                  |
|                            | 04/11/88  | AALAT Les Mureaux   |                  |
|                            | 20/01/89  | <b>3<sup>e</sup> GHL</b>  |                  |
|                            | 17/07/89  | <b>1<sup>er</sup> GHL</b>   |                  |
|                            | 24/01/90  | AALAT Les Mureaux   |                  |
|                            | 29/03/90  | <b>GAM/STAT</b>   |                  |
|                            | 19/08/91  | AERM Valence  |                  |
|                            | 04/10/91  | <b>5<sup>e</sup> GHL</b>  |                  |
|                            | 07/09/92  | AERM Valence  |                  |
|                            | 27/10/92  | <b>5<sup>e</sup> GHL</b>  |                  |
|                            | 25/01/94  | AERM Valence  |                  |
|                            | 07/03/94  | <b>5<sup>e</sup> GHL</b>  |                  |
|                            | 27/03/95  | GETAMAT Valence   |                  |
|                            | 22/05/95  | <b>5<sup>e</sup> GHL/3</b>  |                  |
|                            | 21/03/96  | ETAMAT Montauban  |                  |
|                            | 21/03/96  | AIA Clermont EMJ  |                  |
|                            | 03/07/96  | ETAMAT Montauban  |                  |
|                            | 02/06/97  | <b>EA.ALAT Le Luc</b>   | <b>BBJ</b>       |
|                            | 28/06/00  | ETAMAT Montauban  |                  |
|                            | ../.../.. | réformé avec .... heures de vol   |                  |
| <b>2156 403M SA318C</b>    |           | Astazou n°232 ALAT (217) Contrat 68.7113800 du 15/11/68                           |                  |
|                            |           | <b>GALDIV 11</b>  | BP?              |
|                            | 03/07/80  | <b>4<sup>e</sup> GHL</b>  | <b>AQO</b>       |
|                            | 19/09/84  | ERGM Montauban  |                  |
|                            | 26/09/84  | AIA Clermont IRAN   |                  |
|                            | 09/01/85  | ERGM Montauban  |                  |
|                            | ../.../85 | AEV Dax   |                  |
|                            | 05/05/87  | <b>4<sup>e</sup> GHL</b>  |                  |
|                            | 06/07/92  | <b>ES.ALAT</b>  |                  |
|                            | 19/02/96  | ERGM Montauban  |                  |
|                            | 20/02/96  | AIA Clermont IRAN   |                  |
|                            | 22/06/00  | 11 BSMAT  |                  |
|                            |           | <b>EA.ALAT</b>  | <b>BBN</b>       |
|                            | ../.../.. | réformé avec .... heures de vol   |                  |
|                            |           | préservé à Phalsbourg   | <b>BHD</b>       |

Après un passage en entretien majeur (EMJ), auparavant IRAN, le potentiel de l'appareil repart à zéro. Pour les appareils dont le numéro de constructeur est souligné nous avons eu accès au CE103 retraçant les différentes affectations.



SA318C n° 2152/BPV du GALDIV 11, en 1975 (photo X, collection Christian Malcros).



SA318C n° 2152/ACJ, de l'E.EMAT, le 17 février 1985 au Touquet (photo Martial Pain).

**2157 404M SA318C** Astazou n°233 ALAT (218) Contrat 68.7113800 du 15/11/68

18/08/70 sortie usine  
20/08/70 ERGM Montauban  
02/09/70 672° CRALAT  
07/09/70 **GALCA 1**  
13/11/75 672° CRALAT  
24/11/75 ERGM Montauban  
25/11/75 AIA Clermont IRAN  
28/02/76 ERGM Montauban  
09/03/76 AERM Valence  
11/03/76 AERM Les Mureaux  
17/02/76 ERGM Montauban  
18/08/76 672° CRALAT  
27/08/76 **GALCA 1**  
04/07/77 **GALDIV 8**  
**6° RHC**  
11/01/79 DSALAT Compiègne  
13/03/79 ERGM Montauban  
07/03/80 **5° GH**  
18/04/84 ERGM Montauban  
18/04/84 AIA Clermont EMJ  
03/07/84 ERGM Montauban  
29/10/84 **4° GH**  
AERM Dax  
31/01/91 **4° GH** **AQO**  
05/09/91 **3° GH**  
12/06/92 ERGM Montauban  
14/02/94 **Detalat 4° GH**  
19/02/94 ETAMAT Montauban  
24/01/95 AIA Clermont EMJ  
27/06/95 ETAMAT Montauban  
01/08/95 GAM Les Mureaux  
04/09/95 **3° GH**  
19/12/96 GAM Les Mureaux  
28/02/97 **1er GH**  
../... réformé avec .... heures de vol

**2160 405M SA318C** Astazou n°236 ALAT (219) Contrat 68.7113800 du 15/11/68

03/09/70 sortie usine  
04/09/70 ERGM Montauban  
21/09/70 672° CRALAT  
28/09/70 **GALCA 1**  
22/03/72 672° CRALAT  
28/03/72 ERGM Montauban  
31/03/72 75° CLRM Pau  
07/04/72 **GALDIV 11**  
12/03/75 ERGM Montauban  
19/03/75 ERM Valence  
27/03/75 **5° GALREG**  
13/10/76 AERM Valence  
03/11/76 ERGM Montauban  
03/11/76 AIA Clermont IRAN  
25/01/76 ERGM Montauban  
14/06/77 **4° GALREG** **AQZ**  
4° GH **AQU**  
accidenté 4° échelon  
05/10/81 AIA Clermont  
30/03/82 ERGM Montauban  
31/03/82 AERM Valence  
09/04/82 **3° EHL Gap**  
ERGM Montauban  
24/06/85 **3° GH** **AGE**  
DSALAT Les Mureaux  
20/07/88 **3° GH** **AGE**  
04/10/89 DSALAT Les Mureaux  
09/10/89 ERGM Montauban  
09/10/89 AIA Clermont EMJ  
26/06/90 ERGM Montauban  
09/01/91 **1er GH** **BTD**  
27/03/92 ERM Versailles annexe des Mureaux  
30/07/92 **3° GH**  
10/11/92 **ESAM** **MAZ**  
24/07/95 ETAMAT Montauban  
31/10/97 **EA.ALAT Dax**  
13/11/97 **4° GH**  
29/06/98 **EA.ALAT Dax**  
../... réformé avec .... heures de vol

**2161 406M SA318C** Astazou n°237 ALAT (220) Contrat 68.77138 du 19/11/68

22/09/70 sortie usine  
28/09/70 ERGM Montauban  
30/10/70 **GALCA 1**  
10/01/73 672° CRALAT  
11/01/73 **GALDIV 3**  
13/03/74 ERGM Montauban  
06/05/74 **GALCA 1**  
09/08/76 ERGM Montauban  
08/11/76 672° CRALAT  
23/11/76 **GALCA 1**

04/07/77 **GALDIV 8**  
01/08/77 **6° RHC**  
13/09/77 DSALAT Compiègne  
19/09/77 ERGM Montauban  
20/09/77 AIA Clermont IRAN  
16/12/77 ERGM Montauban  
11/04/78 5° GSALAT  
15/04/78 **5° RHC**  
21/07/78 **4° GHL** **AQR**  
26/07/84 AERM Bordeaux  
02/08/84 ERGM Montauban  
07/08/84 AIA Clermont EMJ  
23/10/84 ERGM Montauban  
22/08/85 **3° GHL** **AGF**  
01/03/88 **6° RHC Lille**  
29/06/89 AERM Les Mureaux  
25/09/89 **1<sup>er</sup> GHL** **BTE**  
27/09/90 AERM Les Mureaux  
11/02/91 **1<sup>er</sup> GHL**  
10/03/92 AERM Les Mureaux  
07/10/92 **1<sup>er</sup> GHL**  
01/10/93 AERM Les Mureaux  
18/01/94 **1<sup>er</sup> GHL**  
28/12/94 GAM Les Mureaux  
08/01/95 ETAMAT Montauban  
09/01/95 AIA Clermont EMJ  
23/05/95 ETAMAT Montauban  
02/07/97 **EA.ALAT Le Luc**  
30/06/98 ETAMAT Montauban  
../.../.. réformé avec .... heures de vol

**2164 407M SA318C** Astazou n°240 ALAT (221) Contrat n° 68.71138 du 19 novembre 1968

28/10/70 sortie usine  
03/11/70 ERGM Montauban  
24/11/70 672° CRALAT  
04/12/70 **GALCA 1** **AEW**  
13/07/76 672° CRALAT  
19/07/76 ERGM Montauban  
26/07/76 AIA Clermont IRAN  
12/10/76 ERGM Montauban  
02/03/77 672° CRALAT  
09/03/77 **GALCA 1**  
04/07/77 **6° RHC**  
6° RHC/FINUL 24/03/78 29/09/78 UN  
6° RHC **AEJ**  
20/11/80 ERGM Montauban  
24/11/80 **4° GHL** **AQZ**  
06/09/83 ERGM Montauban  
07/09/83 AIA Clermont EMJ  
23/01/84 ERGM Montauban  
27/03/84 **4° GHL** **AQY**  
02/12/87 ERGM Montauban  
05/01/88 DSALAT Les Mureaux  
20/01/88 **3° GHL**  
20/01/89 DSALAT Les Mureaux  
13/03/89 **3° GHL** **AGJ**  
12/04/90 DSALAT Les Mureaux AGJ  
16/05/90 **Comalat**  
09/09/91 AERM Les Mureaux  
17/10/91 **3° GHL**  
06/07/92 ERGM Montauban  
06/12/93 **ES.ALAT**  
17/01/94 **4° GHL**  
30/11/94 ERGM Montauban  
01/12/94 AIA Clermont EMJ  
10/05/95 ETAMAT Montauban  
09/06/95 GAM Les Mureaux  
22/06/95 **3° GHL** **AGA**  
22/01/96 ETAMAT Les Mureaux  
18/12/96 **3° GHL** **AGD**  
10/03/98 ETAMAT Montauban  
15/04/98 **EA.ALAT Le Luc**  
21/02/00 11° BSMAT  
../.../.. réformé avec .... heures de vol

**2165 408M SA318C** Astazou n°241 ALAT (222) Contrat 68.71138 du 19/11/68

28/10/70 ERGM Montauban  
17/11/70 ERM Toul  
20/11/70 **GALDIV 3**  
14/03/72 ERGM Montauban  
16/03/72 EAA 601 prêt à l'Armée de l'Air  
27/03/72 GMT 059 2165-HY  
03/11/75 EAA 601  
29/01/76 AIA Clermont IRAN  
31/03/76 ERGM Montauban  
14/04/76 Annexe ERM Lyon à Valence  
16/04/76 **7° GALREG**  
23/07/76 **5° GALREG**  
01/08/77 **5° GHL**



15/02/79 5° GHL/2  
05/05/80 5° GHL  
11/01/83 ERGM Montauban  
26/01/83 AIA Clermont IRAN  
19/05/83 ERGM Montauban  
27/06/83 4° GHL AQZ  
24/09/90 ERGM Montauban  
25/09/90 AIA Clermont EMJ  
01/07/91 ERGM Montauban  
18/11/91 AERM Versailles  
03/02/92 1<sup>er</sup> GHL  
08/01/93 DSALAT Les Mureaux  
18/03/93 1<sup>er</sup> GHL  
14/11/94 3° GHL AGB  
10/05/96 ETAMAT Montauban  
09/01/98 4° GHL  
19/06/98 EA.ALAT Dax  
ESAM stockée et non utilisée (../11/09)  
../.../. réformé avec .... heures de vol

**2196 409M SA318C** Astazou n°272 ALAT (223) Contrat 68.71142 du 18/11/68

12/11/70 sortie usine  
17/11/70 ERGM Montauban  
16/12/70 672° CRALAT  
18/12/70 GALCA 1 AEY  
27/10/76 672° CRALAT  
08/11/76 ERGM Montauban  
01/02/77 672° CRALAT  
14/02/77 GALCA 1  
04/07/77 GALDIV 8  
01/08/77 6° RHC  
24/01/78 DSALAT Compiègne  
24/01/78 ERGM Montauban  
25/01/78 AIA Clermont IRAN  
21/04/78 ERGM Montauban  
13/09/78 AERM Valence  
21/09/78 EALAT Alpes du Sud  
28/10/84 ERGM Montauban  
29/10/84 AIA Clermont EMJ  
27/02/85 ERGM Montauban  
05/07/85 3° GHL AGG  
16/09/87 DSALAT Les Mureaux  
08/01/88 3° GHL  
20/03/89 DSALAT Les Mureaux  
06/06/89 3° GHL  
25/06/90 DSALAT Les Mureaux  
29/10/90 3° GHL  
19/12/91 AERM Les Mureaux  
02/03/92 1<sup>er</sup> GHL BTD  
02/04/93 3° GHL  
12/04/95 ETAMAT Montauban  
13/04/95 AIA Clermont EMJ  
19/07/95 ETAMAT Montauban  
06/06/96 ETAMAT Valence  
14/06/96 5° GHL/1 AHU  
27/01/98 ETAMAT Valence  
ERM Lyon MGA  
05/08/98 ETAMAT Les Mureaux  
24/02/99 1<sup>er</sup> GHL  
15/03/99 ETAMAT Montauban  
ESAM stockée et non utilisée (../11/09)  
../.../. réformé avec .... heures de vol

**2197 410M SA318C** Astazou n°273 ALAT (224)

GALCA 1 AEL  
20/12/79 ERGM Montauban  
21/05/80 DSALAT Les Mureaux  
18/11/80 ERGM Montauban  
19/01/81 4° GHL AQU  
ERGM Montauban  
06/05/87 AIA Clermont-Ferrand EMJ  
30/07/87 ERGM Montauban  
06/10/87 DSALAT Les Mureaux  
22/10/87 1<sup>er</sup> GHL/COMALAT BTZ  
16/05/90 AERM Versailles  
03/08/90 PEA 3° GHL  
03/09/90 3° GHL AGI  
AERM Les Mureaux  
02/11/93 3° GHL  
30/11/94 GAM Les Mureaux  
03/01/95 ERGM Montauban  
24/07/95 ESAM  
09/06/99 ESAM stockée et non utilisée (../11/09)  
../.../. réformé avec .... heures de vol

Après un passage en entretien majeur (EMJ), auparavant IRAN, le potentiel de l'appareil repart à zéro. Pour les appareils dont le numéro de constructeur est souligné nous avons eu accès au CE103 retraçant les différentes affectations.



*Galca 1 à Phalsbourg, en 1971. Bernard Mir à bord de l'Alouette II n° 2196/AEY (photo Bernard Mir).*



*SA318C 2197/AGI, du 3<sup>e</sup> GHL, en juin 1989 à Brest (photo X, collection Christian Malcros).*

**2205 411M SA318C** Astazou n°281 ALAT (225) Contrat 68.71142 du 21/11/68

|           |  |            |
|-----------|--|------------|
| 16/12/70  | sortie usine                                     |            |
| 18/12/70  | ERGM Montauban                                   |            |
| 20/01/71  | <b>GALDIV 11</b>                                 |            |
| 23/12/74  | ERGM Montauban                                   |            |
| 10/01/75  | AIA Clermont IRAN                                |            |
| 28/03/75  | ERGM Montauban                                   |            |
| 06/06/75  | 672° CRALAT                                      |            |
| 13/06/75  | <b>GALCA 1</b>                                   |            |
| 17/11/75  | 672° CRALAT                                      |            |
| 24/11/75  | ERGM Montauban                                   |            |
| 25/11/75  | <b>GALDIV 11</b>                                 |            |
| 21/07/77  | Escadrille Tchad                                 |            |
| ../07/78  | <b>4° GHL</b>                                    |            |
| 07/11/78  | Annexe ERM Bordeaux Dax                          |            |
| 13/12/78  | ERGM Montauban                                   |            |
| 04/09/79  | <b>13° GHL</b>                                   |            |
|           | EMAT   | <b>ACS</b> |
| 07/06/84  | ERGM Montauban                                   |            |
| 12/06/84  | AIA Clermont EMJ                                 |            |
| 12/09/84  | ERGM Montauban                                   |            |
| 05/12/84  | DSALAT Les Mureaux                               |            |
| 19/12/84  | <b>Dét 6° RHC Lille</b>                          |            |
|           | 6° RHC   | <b>ACY</b> |
| 16/09/87  | <b>3° GHL</b>                                    | <b>AGJ</b> |
| 06/01/89  | Annexe Les Mureaux                               |            |
| 10/02/89  | COMALAT  |            |
| 06/06/89  | <b>1<sup>er</sup> GHL</b>                        | <b>BTB</b> |
| 02/05/90  | ERM Versailles annexe des Mureaux                |            |
|           | <b>1<sup>er</sup> GHL</b>                        | <b>BTB</b> |
| 26/06/90  | <b>3° GHL</b>                                    | <b>AGG</b> |
| 17/10/91  | ERM Versailles annexe des Mureaux                |            |
| 25/11/91  | <b>1<sup>er</sup> GHL</b>                        | <b>BTE</b> |
| 02/11/92  | ERM Versailles annexe des Mureaux                |            |
| 14/12/92  | <b>1<sup>er</sup> GHL</b>                        |            |
| 08/02/94  | GAM Les Mureaux                                  |            |
| 17/02/95  | ETAMAT Montauban                                 |            |
| 27/02/95  | AIA Clermont EMJ                                 |            |
| 19/06/95  | ETAMAT Montauban                                 |            |
| 10/05/96  | <b>4° GHL</b>                                    | <b>AQU</b> |
|           | <b>ES .ALAT</b>                                  |            |
| 22/09/97  | ETAMAT Montauban                                 |            |
| ../.../.. | réformé avec .... heures de vol                  |            |
|           | Dans un hangar à Rennes Saint Jacques (27/05/11) |            |

**2206 412M SA318C** Astazou n°282 ALAT (226) Contrat n° 68.71138 du 15/11/68

|           |                                 |            |
|-----------|---------------------------------|------------|
| 18/12/70  | sortie usine                    |            |
| 28/12/70  | ERGM Montauban                  |            |
| 18/01/71  | <b>GALDIV 11</b>                | <b>BPW</b> |
| 30/06/75  | ERGM Montauban                  |            |
| 01/07/75  | AIA Clermont IRAN               |            |
| 02/10/75  | ERGM Montauban                  |            |
| 28/11/75  | <b>GALCA 1</b>                  |            |
| 27/06/77  | <b>GALDIV 8</b>                 |            |
| 01/08/77  | <b>6° RHC</b>                   | <b>AEH</b> |
| 06/11/80  | <b>3° GHL</b>                   |            |
| 01/03/83  | ERGM Montauban                  |            |
| 28/03/83  | AIA Clermont EMJ                |            |
| 04/07/83  | ERGM Montauban                  |            |
| 17/11/83  | <b>Comalat Sud</b>              |            |
|           | AERM Valence                    |            |
| 04/11/87  | <b>Comalat Sud</b>              |            |
| 31/01/89  | AERM Valence                    |            |
| 20/03/89  | <b>5° GHL</b>                   | <b>AHQ</b> |
| 19/04/90  | AERM Valence                    |            |
| 03/07/90  | <b>5° GHL</b>                   |            |
| 08/10/91  | AERM Valence                    |            |
| 20/11/91  | <b>5° GHL/1</b>                 | <b>AHU</b> |
| 27/10/92  | AERM Valence                    |            |
| 18/01/93  | <b>5° GHL</b>                   |            |
| 07/03/94  | ETAMAT Valence                  |            |
| 07/04/94  | <b>5° GHL</b>                   |            |
| 07/10/94  | ETAMAT Montauban                |            |
| 13/10/94  | AIA Clermont EMJ                |            |
| 10/03/95  | ETAMAT Montauban                |            |
| 31/03/95  | <b>5° GHL/1</b>                 | <b>AHU</b> |
| 10/06/98  | ETAMAT Montauban                |            |
| 01/12/98  | ETAMAT Les Mureaux              |            |
| 04/02/99  | ETAMAT Montauban                |            |
| ../.../.. | réformé avec .... heures de vol |            |

Après un passage en entretien majeur (EMJ), auparavant IRAN, le potentiel de l'appareil repart à zéro. Pour les appareils dont le numéro de constructeur est souligné nous avons eu accès au CE103 retraçant les différentes affectations.



SA318C n° 2205/BTE, du 1<sup>er</sup> GHL, le 21 juin 1992 aux Mureaux (photo Christian Malcros).



SA318C n° 2210/AEG du 6<sup>e</sup> RHC (photo Régis Biaux).

2210 413M SA318C Astazou n°284 ALAT (227) Contrat 68.71138 du 15/11/68

11/01/71 sortie usine  
13/01/71 ERGM Montauban  
08/02/71 **GALDIV 11** **BPV**  
*accidenté le 06/04/71 au 3<sup>e</sup> échelon.*  
**GALDIV 11** **BPV**  
22/09/75 ERGM Montauban  
15/10/75 AIA Clermont IRAN  
29/01/76 ERGM Montauban  
12/02/76 425<sup>e</sup> CLRM  
13/02/76 **GALDIV 11**  
21/03/77 ERGM Montauban  
05/04/77 672<sup>e</sup> CRALAT  
14/04/77 **GALCA 1**  
27/06/77 **GALDIV 8**  
01/08/77 **6<sup>e</sup> RHC** **AEG**  
06/11/80 **3<sup>e</sup> GHL**  
08/12/82 ERGM Montauban  
09/12/82 AIA Clermont EMJ  
28/03/83 ERGM Montauban  
06/10/83 **3<sup>e</sup> GHL**  
../07/88 DSALAT Les Mureaux  
../09/88 **3<sup>e</sup> GHL**  
09/11/89 DSALAT Les Mureaux  
12/04/90 **3<sup>e</sup> GHL**  
18/02/91 ERGM Montauban  
19/02/91 AIA Clermont EMJ  
17/12/91 ERGM Montauban  
22/02/94 **3<sup>e</sup> GHL** **AGA**  
23/06/95 ETAMAT Versailles **MJC**  
01/08/95 ETAMAT Montauban  
03/07/97 **EA.ALAT Le Luc**  
21/09/98 ETAMAT Montauban  
../... réformé avec .... heures de vol

2211 414M SA318C Astazou n°285 ALAT (228)

**GALDIV 11** **BPX**  
*accidenté le 10/03/71 au 3<sup>e</sup> échelon.*  
**GALDIV 11** **BPX**  
*accidenté le ../.../..*  
Montauban  
../09/72 réformé avec .... heures de vol

2215 415M SA318C Astazou n°289 ALAT (229)

ERGM Montauban **MMD**  
*accidenté le 23/04/71 au 4<sup>e</sup> échelon.*  
**5<sup>e</sup> GALREG**  
22/09/78 ERGM Montauban  
25/09/78 **6<sup>e</sup> RHC**  
28/03/79 DSALAT Compiègne  
04/07/79 AIA Clermont IRAN  
08/11/79 ERGM Montauban  
03/06/80 ERGM Montauban  
03/08/80 AERM Valence  
10/06/80 **5<sup>e</sup> GHL**  
19/10/82 **5<sup>e</sup> GHL/1**  
09/07/84 **5<sup>e</sup> GHL/1**  
08/07/85 ERGM Montauban  
07/10/85 **3<sup>e</sup> GHL**  
04/06/87 ERGM Montauban  
11/06/87 AIA Clermont IRAN  
12/10/87 ERGM Montauban  
04/11/87 **3<sup>e</sup> GHL** **AGI**  
17/07/89 **1<sup>er</sup> GHL**  
23/01/90 ERGM Montauban  
03/02/90 **GAM/STAT** **BSN**  
ERM Valence  
22/05/95 **5<sup>e</sup> GHL/3**  
21/03/96 ETAMAT Montauban  
03/07/96 ETAMAT Montauban  
22/06/00  
**EA.ALAT** **BBN**  
../... réformé avec .... heures de vol

2216 416M SA318C Astazou n°290 ALAT (230) Contrat 68.71138 du 19/11/68

10/02/71 sortie usine  
12/02/71 ERGM Montauban  
16/04/71 **GALDIV 11** **BPT**  
23/10/72 75<sup>e</sup> CLRM  
26/10/72 **GALDIV 3** **CQC**  
09/04/74 ERGM Montauban  
13/11/74 425<sup>e</sup> SRALAT  
14/11/74 **GALDIV 11**  
25/10/76 ERGM Montauban  
25/01/77 **GALDIV 11**  
01/07/77 **5<sup>e</sup> RHC**  
05/06/78 5<sup>e</sup> GSALAT  
22/06/78 AIA Clermont IRAN  
04/10/78 ERGM Montauban

|          |                                  |            |
|----------|----------------------------------|------------|
| 06/10/78 | 6° RHC                           |            |
| 10/04/79 | ERGM Montauban                   |            |
| 24/09/79 | <b>Comalat Sud</b>               |            |
| 05/11/87 | AERM Valence                     |            |
| 08/12/87 | ERGM Montauban                   |            |
| 04/01/88 | AIA Clermont EMJ                 |            |
| 13/04/88 | ERGM Montauban                   |            |
| 26/10/88 | 4° GHL                           |            |
| 05/12/89 | AEV Dax                          |            |
| 18/01/90 | 4° GHL                           |            |
| 16/09/91 | 3° GHL                           |            |
| 06/07/92 | ERGM Montauban                   |            |
| 14/11/95 | <b>EA.ALAT Dax</b>               |            |
| 17/04/96 | 4° GHL                           | <b>AQM</b> |
| 03/04/97 | <b>EA.ALAT Dax</b>               | <b>BHA</b> |
| 22/09/97 | 4° GHL                           |            |
| 24/06/98 | ETAMAT Montauban                 |            |
| ../../.. | réformé avec ..... heures de vol |            |

|                         |                                      |            |
|-------------------------|--------------------------------------|------------|
| <b>2285 419M SA318C</b> | Astazou n°339 dernier appareil ALAT  |            |
| 11/10/72                | sortie usine                         |            |
| 12/10/72                | ERGM Montauban                       |            |
| 08/11/72                | MAM Valence                          |            |
| 20/11/72                | <b>EALAT/27° BA</b>                  | <b>BGL</b> |
| 28/02/73                | CRA Valence                          |            |
| 20/03/73                | ERGM Montauban                       |            |
| 21/03/73                | retour usine au titre de la garantie |            |
| 29/08/73                | ERGM Montauban                       |            |
| 30/08/73                | CRA Valence                          |            |
| 31/08/73                | <b>EALAT/27° BA</b>                  | <b>BGK</b> |
| 02/08/76                | AERM Valence                         |            |
| 09/08/76                | 5° GALREG                            | <b>AHT</b> |
| 01/08/77                | 5° GHL                               | <b>AHT</b> |
| 15/02/80                | ERGM Montauban                       |            |
| 15/02/80                | AIA Clermont EMJ                     |            |
| 22/04/80                | ERGM Montauban                       |            |
| 01/10/80                | 5° GHL                               | <b>AHW</b> |
| 10/06/85                | ERGM Montauban                       |            |
| 04/07/85                | 3° GHL                               | <b>AGJ</b> |
| 17/11/87                | ERGM Montauban                       |            |
| 17/11/87                | AIA Clermont EMJ                     |            |
| 16/02/88                | ERGM Montauban                       |            |
| 01/03/88                | AERM Valence                         |            |
| 08/03/88                | 5° GHL/2                             |            |
| 10/04/89                | AERM Valence                         |            |
| 06/09/89                | 5° GHL                               |            |
| 14/11/90                | AERM Valence                         |            |
| 24/06/91                | 5° GHL/3                             |            |
| 11/05/92                | AERM Valence                         |            |
| 31/08/92                | 5° GHL                               | <b>AHR</b> |
| 23/11/93                | 5° GHL/3                             |            |
| 24/10/94                | ETAMAT Valence                       |            |
| 15/12/94                | ETAMAT Montauban                     |            |
| 22/05/97                | <b>EA.ALAT Le Luc</b>                |            |
| 20/05/98                | ETAMAT Montauban                     |            |
| ../../..                | réformé avec ..... heures de vol     |            |
|                         | statique Pau                         |            |

Après un passage en entretien majeur (EMJ), auparavant IRAN, le potentiel de l'appareil repart à zéro. Pour les appareils dont le numéro de constructeur est souligné nous avons eu accès au CE103 retraçant les différentes affectations.

## SA318C armées du 4<sup>e</sup> GHL



*Le capitaine Jean-Pierre Gravelines à bord de l'Alouette n° 2156/AQO (photo Patrick Le Boedec).*

Au début des années 1980, l'escadrille d'aéronefs légers du 4<sup>e</sup> GHL a en dotation cinq affûts AA52 et cinq jeux de civières pour équiper les dix Alouette II. Les civières servent régulièrement, tous les deux mois, à l'instruction des élèves médecin de Libourne. Le vol avec civières faisant partie d'entraînements particuliers.

Les Alouette équipées de mitrailleuses avaient déjà été utilisées dans cette configuration en Algérie.

Disposant des affûts, le capitaine Gravelines (*photo*), commandant l'EAL, décide, avec l'aval du chef de corps, le lieutenant-colonel Defrasne, puis le lieutenant-colonel Thomas, de relancer des entraînements au tir avec les mitrailleuses en sabord.

Le premier entraînement a lieu le 28 novembre 1980 avec l'Alouette n° 2156, codée AQO (*photo*). Le pilote en était le major Derichard et le tireur changeait à chaque rotation d'environ vingt minutes. Le tireur, un mécanicien, est en place arrière et le pourvoyeur en place avant, tournant le dos à la marche, le siège étant retourné. Pour ce faire, le manche est retiré.

Les conditions à respecter pour ces tirs étaient telles, le camp de Souge étant alors entièrement interdit à toute autre activité), que seules cinq séances ont pu être réalisées avant le reversement de tous ces équipements, affûts et civières. En voici le détail :

le 13 mai 1981, avec l'Alouette II n° 2088, codée AQP, maréchal des logis-chef Peyron, pilote.

Le 19 novembre 1981, avec l'Alouette II n° 2028, codée AQT, lieutenant-colonel Thomas, pilote, deux rotations.

Le 13 juillet 1982, avec l'Alouette II n° 2028, codée AQT, pilote, capitaine Roumeau, pilote.

Le 19 avril 1983, avec l'Alouette II n° 1771, codée AQX, maréchal des logis Jaubert, pilote.

